

Suzuki Motor Poland Sp z o.o
Ul. Połczyńska 10
01-378 Warszawa

INSTRUKCJA OBSŁUGI

MOTOCYKLA



SUZUKI UH125A/200A

Powyzsza instrukcja obslugi powinna byc traktowana jako czesc motocykla i towarzyszyc mu zarowno podczas odsprzedaży, jak rowniez wypożyczenia. Zawarte w instrukcji wskazowki dotyczace bezpieczenstwa, informacje o prawidlowym uzytkowaniu motocykla oraz porady dotyczace eksploatacji powinny byc przedmiotem wnikliwej lektury przed rozpoczeciem jazdy zakupionym motocyklem.

UWAGA

Ważne informacje o docieraniu motocykla.

Pierwsze 1.600 km jest najważniejsze dla trwałości Twojego motocykla. Pojazdy Suzuki produkowane są w oparciu o wysoko rozwiniętą technologię i przy wykorzystaniu materiałów najwyższej jakości. Prawidłowe dotarcie zapewnia optymalne wzajemne dopasowanie się współpracujących elementów, a co za tym idzie powoduje wydłużenie żywotności i bezawaryjności jednoślada.

Przy zachowaniu szczególnej ostrożności w okresie docierania motocykla, jego niezawodność i zdolności użytkowe pozostają nienaruszone. Szczególnie ważnym jest, aby silnik, podczas pracy w tym okresie, nie był zbyt przeciążany. Szczegółowe informacje o docieraniu pojazdu znajdziesz w rozdziale: **Docieranie**.

OSTRZEŻENIE, PRZESTROGA, UWAGA, WSKAZÓWKA.

Prosimy przeczytać ten podręcznik i stosować się do zawartych w nim zaleceń. W niniejszej książeczce wyrażenia: OSTRZEŻENIE, PRZESTROGA, UWAGA, WSKAZÓWKA. będą używane w następujący sposób.

OSTRZEŻENIE

Wskazuje potencjalne zagrożenie, które doprowadzić może do śmierci lub poważnych obrażeń.
--

PRZESTROGA

Wskazuje potencjalne zagrożenie, które doprowadzić może do mniejszych lub umiarkowanych obrażeń.

UWAGA

Wskazuje potencjalne zagrożenie, które doprowadzić może do uszkodzenia pojazdu lub wyposażenia.

WSKAZÓWKA

Wskazuje informacje ułatwiające obsługę lub zrozumienie instrukcji.

PRZEDMOWA

Motocyklizm jest jednym z najaktywniejszych sportów. Abyś mógł bezpiecznie korzystać z motocykla należy przed pierwszą jazdą zapoznać się dokładnie z tekstem niniejszej instrukcji.

Motocykl wymaga dbałości i odpowiedniej opieki serwisowej. Zasady prawidłowej eksploatacji i serwisowania opisane są w instrukcji. Postępując zgodnie z nimi zapewnisz sobie komfort jazdy, a motocyklowi długi okres bezawaryjnej eksploatacji. Autoryzowane serwisy Suzuki dysponują wyszkolonymi i doświadczonymi mechanikami, którzy przy użyciu odpowiednich narzędzi zagwarantują najlepszy serwis.

Wszystkie informacje, szkice, zdjęcia i dane, zamieszczone w tej książeczce, opierają się na informacjach dotyczących produktu, które były aktualne w momencie jej druku. Ulepszenia i inne zmiany mogą jednakże szybko doprowadzić do tego, że zawartość tego podręcznika nie będzie dokładnie odpowiadała produktowi.

Suzuki zastrzega sobie w każdej chwili prawo do zmian.

Proszę zauważyć, że podręcznik ten opisuje wszystkie wersje wyposażeniowe rozprowadzane we wszystkich regionach sprzedaży. Model, który nabyłeś może być seryjnie inaczej przygotowany i odbiegać od opisanego w niniejszym podręczniku.

SUZUKI MOTOR CORPORATION

Spis Treści

<i>Informacje dla użytkownika</i>	5
<i>Rozmieszczenie wskaźników, elementów sterowania i wyposażenia</i>	10
<i>Zalecane rodzaje paliwa, oleju i płynu chłodzącego</i>	34
<i>Docieranie i kontrola przed jazdą</i>	39
<i>Reguły bezpiecznej jazdy</i>	43
<i>Przeglądy okresowe</i>	48
<i>Usterki i ich usuwanie</i>	86
<i>Przechowywanie i czyszczenie motocykla</i>	88
<i>Dane Techniczne</i>	93
<i>Indeks alfabetyczny</i>	95

Informacje dla użytkownika

<i>Korzystanie z akcesoriów i wskazówki dotyczące bezpieczeństwa</i>	6
<i>Dopuszczalne obciążenie</i>	7
<i>Modyfikacje</i>	7
<i>Zasady bezpiecznej jazdy dla motocyklistów</i>	8
<i>Naklejki ostrzegawcze</i>	9
<i>Położenie numeru seryjnego</i>	9

Informacje dla użytkownika

Korzystanie z akcesoriów i wskazówki dot. bezpieczeństwa

Montaż nieodpowiednich akcesoriów prowadzić może do pogorszenia bezpieczeństwa użytkownika motocykla. Niemożliwe jest, by Suzuki przetestowało wszystkie dostępne na rynku akcesoria, bądź ich kombinacje. Jednakże Twój autoryzowany przedstawiciel Suzuki pomoże w wyborze odpowiednich akcesoriów i właściwie je zamontuje.

Zachowaj szczególną ostrożność przy wyborze i montowaniu akcesoriów w motocyklu. Spytaj o poradę Suzuki, jeśli nie jesteś pewien wyboru dodatkowego wyposażenia.

OSTRZEŻENIE

Nieprawidłowy montaż akcesoriów lub modyfikacje motocykla mogą zmienić jego prowadzenie się, co może doprowadzić do wypadku.

Nigdy nie należy stosować niewłaściwych akcesoriów. Upewnij się, że zastosowane akcesoria są prawidłowo zamontowane. Zaleca się używanie wyłącznie oryginalnych akcesoriów Suzuki lub ich odpowiedników zaprojektowanych do odpowiedniego typu motocykla. Zamontuj i używaj akcesoriów zgodnie z ich przeznaczeniem. W przypadku wątpliwości, co do wyboru akcesoriów należy skontaktować się z autoryzowanym dealerem Suzuki.

Wskazówki do montażu akcesoriów

- Montuj akcesoria wpływające na aerodynamikę, takie jak osłony, szyby, oparcia, sakwy i bagażniki tak nisko jak to tylko możliwe. Konstrukcja powinna być zwarta i zamontowana możliwie blisko środka ciężkości motocykla. Upewnij się, że uchwyty i stelaże są sztywno umocowane.
- Upewnij się, czy przy pokonywaniu zakrętów będzie istniał bezpieczny odstęp między bagażem, a ziemią. Sprawdź, czy zamontowane wyposażenie nie zakłóca pracy zawiesznień, układu kierowniczego lub innych urządzeń motocykla.
- Akcesoria, które mocuje się na kierownicy lub widelcu koła przedniego również oznaczają dodatkową masę, która powoduje problemy ze stabilnością. Dodatkowy ciężar powodować będzie pogorszone prowadzenie się motocykla. Może doprowadzić on również do oscylacji przedniego koła i do problemów z opanowaniem motocykla. Akcesoria montowane do kierownicy i przednim zawieszeniu należy ograniczyć do minimum.
- Niektóre akcesoria wypierają kierującego z jego normalnej pozycji siedzącej i tym samym ograniczają swobodę ruchów. Może to ograniczyć zdolność kierowania pojazdem.
- Dodatkowe akcesoria elektryczne mogą przeciążyć instalację elektryczną motocykla. Poważne przeciążenia mogą uszkodzić wiązkę elektryczną i doprowadzić do niebezpiecznej sytuacji zaniku zasilania w trakcie jazdy.
- Nie ciągnij tym motocyklem przyczepy i nie łącz go z wózkiem bocznym. Pojazd ten nie jest przystosowany do w/w kombinacji.

Dopuszczalne obciążenie

OSTRZEŻENIE

Przeładowanie lub nieprawidłowe załadowanie motocykla prowadzić mogą do utraty panowania nad pojazdem i wypadku. Przestrzegaj ograniczeń ładowności i poniższych wskazówek dotyczących rozmieszczenia bagażu.

Nigdy nie należy przekraczać dopuszczalnej masy całkowitej pojazdu. Jest to całkowita masa: motocykla, kierowcy, pasażera, bagażu i akcesoriów. Przy doborze akcesoriów pamiętaj o ciężarze zarówno własnym jak i montowanych akcesoriów. Dodatkowy ciężar akcesoriów może doprowadzić do pogorszenia bezpieczeństwa i wpłynąć niekorzystnie na kierowność motocykla.

Dopuszczalna masa całkowita: 350 kg,

Przy ciśnieniu w zimnych oponach:

Przód: 2,00 kg/cm², 200kPa

Tył: 2,80 kg/cm², 280kPa

Przewożenie bagażu

Motocykl ten jest pierwotnie przystosowany do przewożenia niewielkiego bagażu przy jeździe bez pasażera. Przestrzegaj poniższych zaleceń dotyczących załadunku motocykla:

Rozmieść bagaż równomiernie po obydwu stronach pojazdu. Umocuj bagaż pewnie.

- Bagaż należy rozmieścić możliwie nisko i blisko środka motocykla.
- Nie mocuj cięższych przedmiotów do kierownicy, przedniego zawieszenia i błotnika tylnego.
- Nie montuj bagażnika, bądź kufra wystającego poza tylną krawędź motocykla.
- Nie przewoź przedmiotów wystających poza tylną krawędź motocykla.
- Sprawdź czy opony napompowane są do ciśnienia zgodnego z aktualnym obciążeniem motocykla. Dane dot. ciśnienia opon zawarte są na str. 72.
- Dodatkowe obciążenie, bądź niewłaściwie rozmieszczony bagaż zmniejszają zdolność kierowania motocyklem. Przewożąc bagaż dostosuj prędkość.
- Jeśli twój motocykl posiada regulację zawiesznień dostosuj nastawy do bieżącego obciążenia.

OSTRZEŻENIE

Umieszczanie przedmiotów za osłoną zakłócić może kierowanie pojazdem i w rezultacie doprowadzić do wypadku. Nie przewoź żadnych przedmiotów za osłoną.

Modyfikacje

Modyfikacja motocykla bądź demontaż oryginalnego wyposażenia może naruszyć przepisy ruchu drogowego i zmniejszyć bezpieczeństwo jazdy.

Zasady bezpiecznej jazdy dla motocyklistów

Jazda motocyklem jest olbrzymią przyjemnością i ekscytującym sportem. Wymaga jednakże przestrzegania podanych poniżej reguł dotyczących bezpieczeństwa kierowcy i pasażera.

Zawsze jeźdź w kasku ochronnym.

Bezpieczna jazda zaczyna się od założenia kasku. Obrażenia głowy należą do najpoważniejszych, jakie mogą spotkać motocyklistę. **ZAWSZE** zakładaj homologowany hełm. Przy otwartym kasku chroń także oczy.

Ubieraj się odpowiednio.

Szeroka, modna odzież może okazać się podczas jazdy motocyklem niewygodna, a nawet niebezpieczna. Przed wyruszeniem w drogę dobrać odpowiedni strój do jazdy motocyklem.

Sprawdź motocykl przed jazdą.

Stosuj się do zaleceń z rozdziału "Kontrola przed jazdą" znajdującego się w niniejszym podręczniku. Nie bagatelizuj dokładnego sprawdzenia motocykla zarówno dla bezpieczeństwa własnego, jak i pasażera oraz innych użytkowników drogi.

Zapoznaj się z motocyklem.

Twoje umiejętności i wiedza techniczna są podstawą bezpiecznej jazdy. Przede wszystkim dokładnie zapoznaj się z maszyną i jej własnościami jezdnyimi. Sugerujemy, byś zapoznał się z motocyklem na zamkniętym obszarze i poćwiczył jazdę motocyklem do momentu opanowania maszyny. Pamiętaj, że ćwiczenie czyni mistrzem.

Znaj swoje możliwości

Jeźdź zawsze tak, aby nie przekroczyć granic własnych możliwości, co znacznie zmniejszy ryzyko wypadku.

Jazda motocyklem w dni deszczowe.

Jazda przy złej pogodzie, a zwłaszcza po mokrej nawierzchni jest niebezpieczna. Pamiętaj, że na mokrej nawierzchni droga hamowania wydłuża się. Unikaj malowanych pasów, włączów kanalizacji i tłustych plam na jezdni, gdyż są one bardzo śliskie. Zachowaj szczególną ostrożność przy przejeżdżaniu przez tory i metalowe łączniki mostów. Jeśli kiedykolwiek będziesz miał wątpliwości co do warunków drogowych - zwolnij!

Pamiętaj o zasadzie ograniczonego zaufania

Jednym z najczęstszych wypadków motocyklowych jest zderzenia z samochodem wykonującym nagły manewr zawracania lub skrętu w lewo. Jedź ostrożnie! Stosuj strategię, iż jesteś niewidoczny dla innych użytkowników ruchu. Nawet w pogodne dni zakładaj odzież zawierającą elementy odbłaskowe. Używaj również w dzień świateł mijania. W czasie jazdy staraj się unikać przebywania w martwym punkcie innych pojazdów.

Naklejki ostrzegawcze

Przeczytaj i postępuj zgodnie z informacjami podanymi na naklejkach ostrzegawczych umieszczonych na motocyklu. Upewnij się, że rozumiesz treść naklejek. Nie usuwaj ich z motocykla.

Położenie numeru seryjnego.

Numery seryjne ramy i silnika niezbędne są do zarejestrowania motocykla. Są one również pomocne przy zamawianiu części zamiennych i dostępie do informacji serwisowych u autoryzowanego przedstawiciela Suzuki. Numer ramy (1) jest wybity na prawej stronie ramy. Numer silnika (2) znajduje się na obudowie silnika.

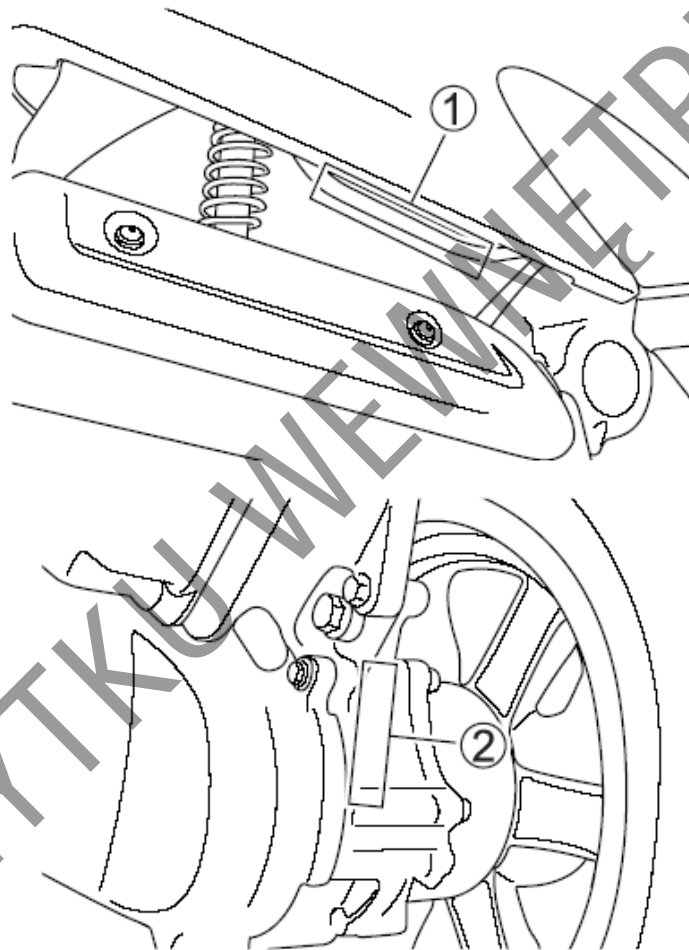

W celu łatwiejszego wykorzystania w/w numerów w przyszłości wpisz je w ramkę poniżej:

Numer ramy:	
Nr silnika:	

Rozmieszczenie wskaźników, elementów sterowania i wyposażenia

<i>Rozmieszczenie wskaźników, elementów sterowania i wyposażenia</i>	11
<i>Kluczyki</i>	14
<i>Włącznik zapłonu</i>	14
<i>Zestaw zegarów</i>	16
<i>Lewy uchwyt kierownicy</i>	23
<i>Prawy uchwyt kierownicy</i>	25
<i>Korek wlewu paliwa</i>	26
<i>Przedni bagażnik</i>	27
<i>Przedni schowek</i>	28
<i>Bagażnik</i>	29
<i>Podnóżek centralny i nóżka boczna</i>	30
<i>Regulacja twardości tylnego zawieszenia</i>	31
<i>Terminal prądowy</i>	32

Rozmieszczenie wskaźników, elementów sterowania i wyposażenia

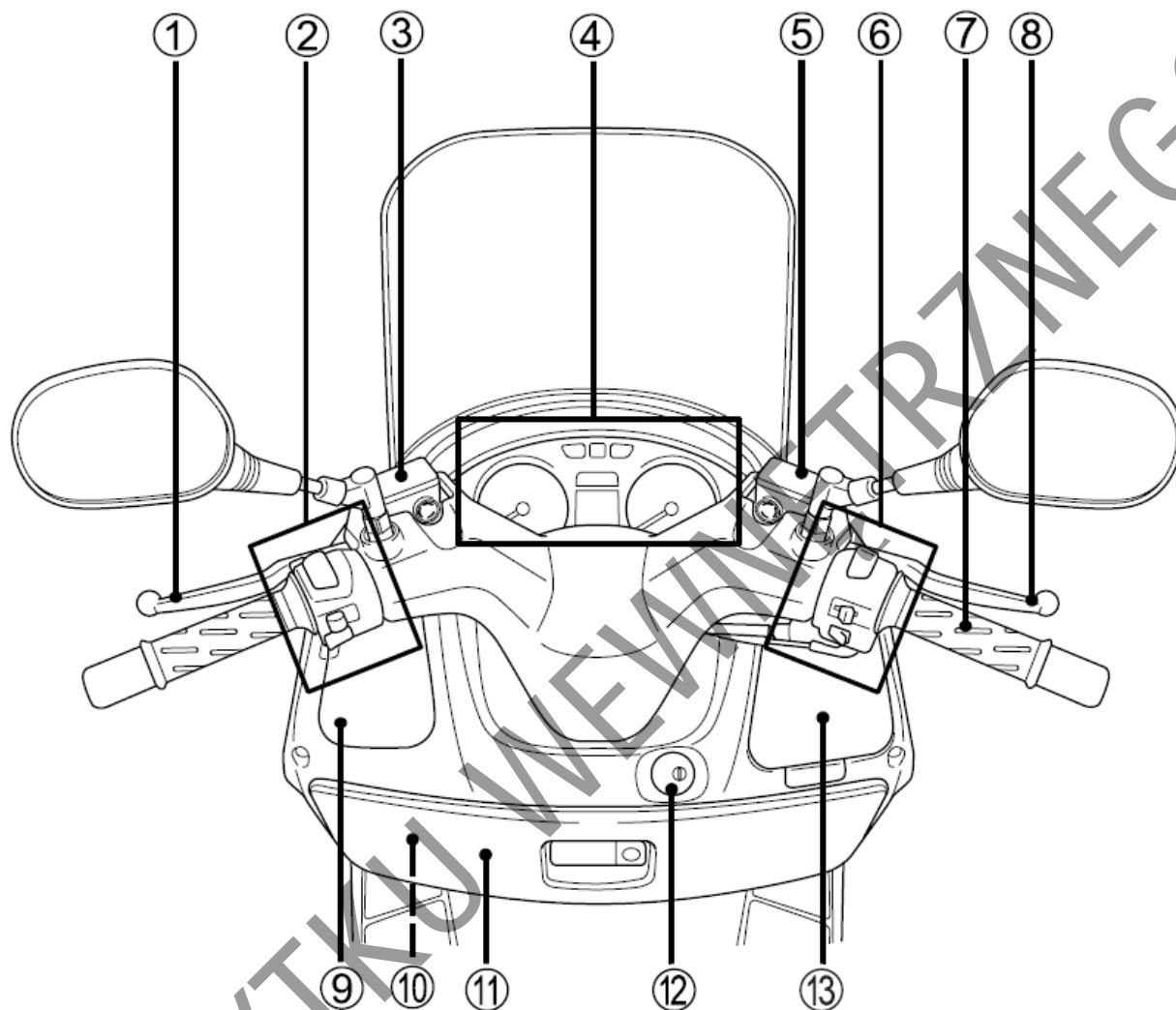

1. Dźwignia hamulca tylnego
2. Przełączniki lewego uchwytu kierownicy
3. Zbiorniczek płynu hamulcowego tylnego hamulca
4. Zestaw zegarów
5. Zbiorniczek płynu hamulcowego przedniego hamulca
6. Przełączniki prawego uchwytu kierownicy
7. Manetka gazu
8. Dźwignia przedniego hamulca
9. Zbiorniczek wyrównawczy płynu chłodzącego
10. Terminal prądowy
11. Bagażnik przedni
12. Stacyjka
13. Przedni schowek

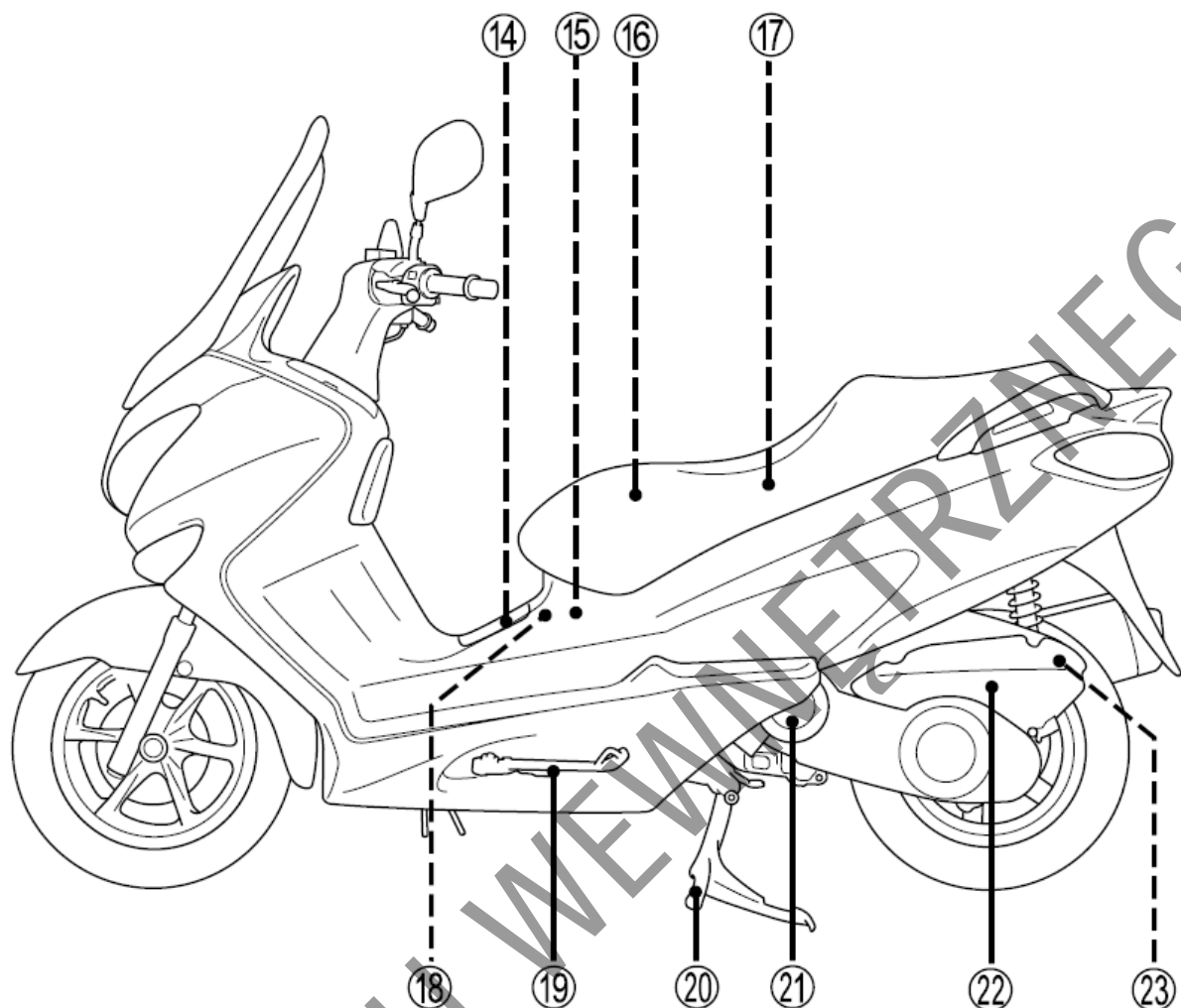

- 14. Pokrywa wlewu paliwa
- 15. Bezpieczniki
- 16. Zestaw narzędzi
- 17. Bagażnik
- 18. Świeca zapłonowa
- 19. Nóżka boczna
- 20. Podnóżek centralny
- 21. Filtr wentylatora
- 22. Filtr powietrza
- 23. Korek spustowy filtra powietrza

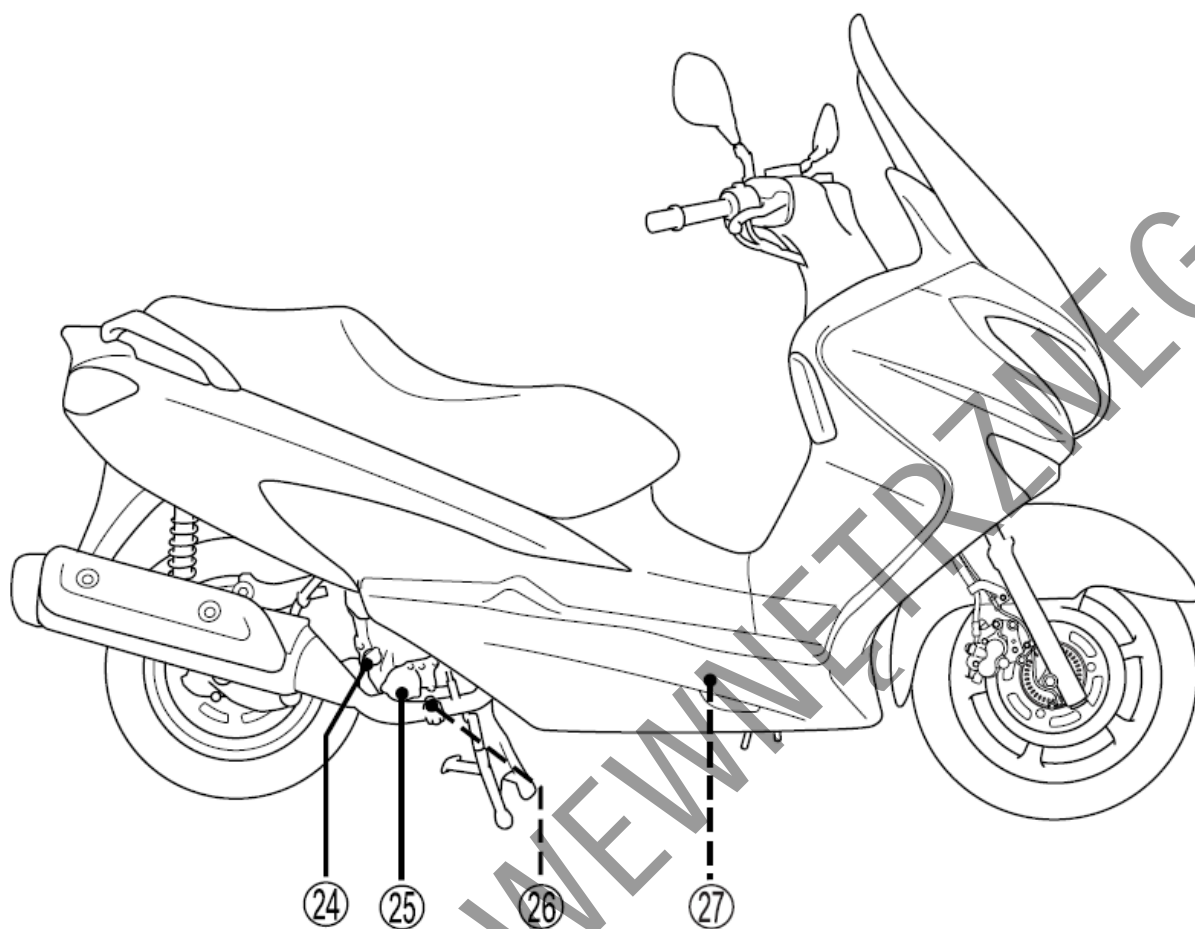

- 24. Korek wlewu oleju
- 25. Filtr oleju
- 26. Korek spustowy oleju silnikowego
- 27. Akumulator

Kluczyki

Motocykl ten jest wyposażony w dwa takie same kluczyki. Jeden z nich należy schować w bezpiecznym miejscu.

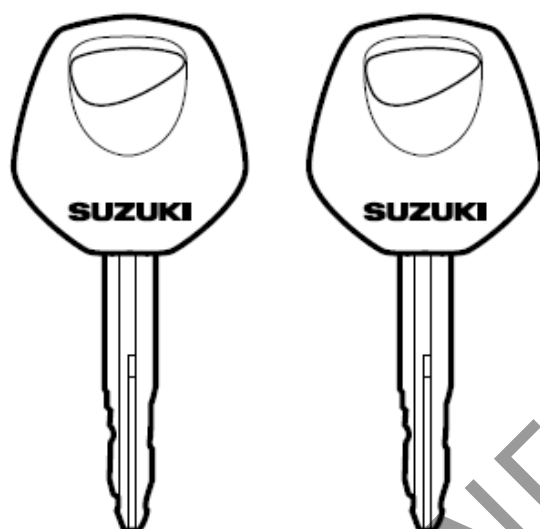

Włącznik zapłonu (stacyjka)



Stacyjka posiada cztery położenia:

Pozycja "OFF"

Wyłączona. Wszystkie obwody elektryczne są wyłączone.

Pozycja "ON"

Włączona. Obwód zapłonowy jest zamknięty i silnik może zostać uruchomiony. W tym położeniu klucz nie może zostać wyciągnięty.

WSKAZÓWKA

Uruchom silnik niezwłocznie po włączeniu zapłonu. W przeciwnym razie uruchomiony reflektor rozładuje akumulator.

Pozycja "LOCK" Blokada. Aby zablokować kierownicę należy przekręcić ją całkowicie w lewo. Następnie należy włożyć kluczyk, przekręcić go do pozycji "lock" i wyjąć. Kierownica została zablokowana. Wszystkie obwody elektryczne są wyłączone.

Pozycja "P" Parkowanie. Przy parkowaniu motocykla należy przekręcić kierownicę w lewo, do oporu. Następnie należy przekręcić kluczyk do pozycji "P" i wyciągnąć. W tym położeniu dodatkowo zapalone są światła postojowe.

OSTRZEŻENIE:

Przełączenie stacyjki do położenia „Lock” lub „P”, gdy pojazd się porusza stwarza poważne zagrożenie. Nie należy pchać motocykla z zablokowaną kierownicą, gdyż grozi to utratą równowagi i przewróceniem.

Przed zablokowaniem kierownicy zatrzymaj motocykl i ustaw go na nóżce bocznej lub podnóżku centralnym. Nie próbuj ruszać motocyklem z zablokowaną kierownicą.

OSTRZEŻENIE

Jeśli motocykl przewróci się w wyniku poślizgu, kolizji czy nieoczekiwanego uszkodzenia w pewnych okolicznościach silnik może dalej pracować i doprowadzić do powstania pożaru lub obrażeń wynikających z obracających się elementów motocykla takich jak koło tylne.

Jeśli motocykl przewróci się wyłącz natychmiast stacyjkę. Zwróć się do dealera Suzuki o kontrole motocykla pod kątem niewidocznych uszkodzeń.

Zamek siedziska - aby otworzyć siedzisko należy przekręcić kluczyk zapłonowy przeciwnie do ruchu wskazówek zegara.

Zestaw zegarów

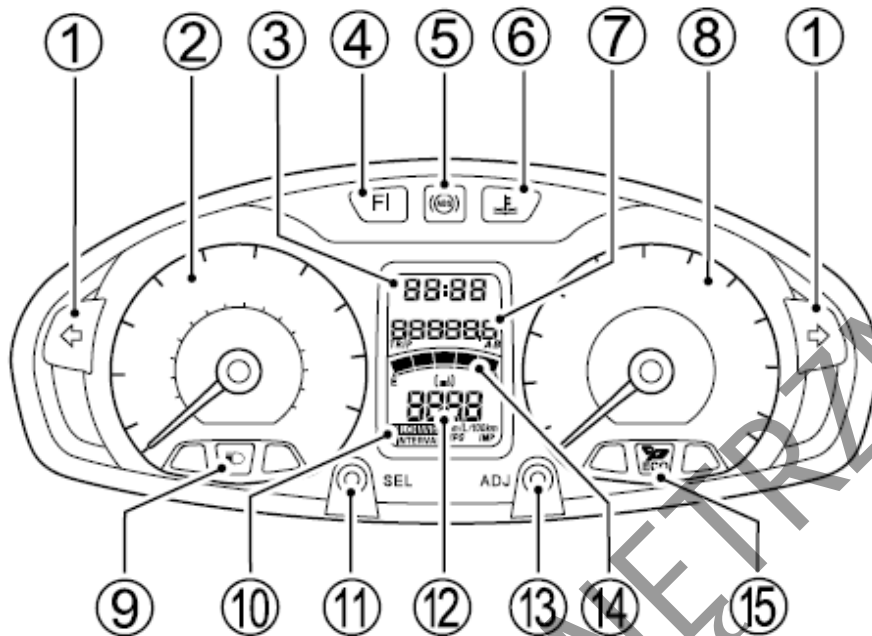

Kontrolka kierunkowskazów “↔” (1)

W przypadku uruchomienia świateł kierunkowskazów (lewego lub prawego) kontrolka zapala się i gaśnie wraz z nimi.

WSKAZÓWKA

W razie, gdy jeden z kierunkowskazów nie funkcjonuje tak jak należy, ponieważ żarówka lub obwód elektryczny są uszkodzone, to kontrolka kierunkowskazów miga częściej niż normalnie, żeby poinformować prowadzącego o usterce.

Prędkościomierz (2)

Wskazuje prędkość jazdy w kilometrach na godzinę oraz milach na godzinę.

Zegar (3)

12:00

Czas jest wyświetlany przy włączonej stacyjce. Zegar podaje czas na 12 godzinnym wyświetlaczu. Procedura regulacji zegara podana jest poniżej.

Aby ustawić zegar naciśnij równocześnie przyciski SEL (11) oraz ADJ (13) przez 2 sekundy, aż wyświetlacz zacznie migać. Naciśnij przycisk SEL (11), aby ustawić godzinę. Naciśnij przycisk ADJ (13), aby ustawić minuty. Aby powrócić do trybu zegara naciśnij równocześnie i przytrzymaj przez 2 sekundy przyciski SEL (11) oraz ADJ (13).

WSKAZÓWKA

- Naciśnięty i przytrzymany w tej pozycji przycisk powoduje szybką, ciągłą zmianę wskazań.
- Zmiana ustawień zegara możliwa jest przy położeniu stacyjki „ON”.
- Zegar zasilany jest z akumulatora motocykla. Jeśli nie będziesz używał motocykla przez dłużej niż dwa miesiące wymontuj akumulator z motocykla.

Wskaźnik działania układu wtryskowego „FI” (4)

FI

W przypadku pojawienia się błędu w układzie wtryskowym zapali się symbol ostrzegawczy (4), a na wyświetlaczu (7) pojawi się komunikat „FI” podawany w dwóch trybach:

- A. Wyświetlacz (7) pokazuje zamiennie „FI” oraz licznik kilometrów / licznik dzienny, symbol ostrzegawczy (4) jest wyświetlany.
- B. Wyświetlacz (7) pokazuje stale „FI”, symbol ostrzegawczy (4) miga

W trybie A możliwa jest dalsza praca silnika; w trybie B silnik nie będzie pracował.

UWAGA:

Kontrolka układu wtrysku paliwa zapala się, by ostrzec przed problemem z układem wtrysku paliwa. Jazda motocyklem z zapaloną kontrolką wtrysku paliwa może doprowadzić do zniszczenia jednostki napędowej.

Jeżeli symbol ostrzegawczy zapali się, a na wyświetlaczu pojawi się napis „FI” należy jak najszybciej zgłosić się do autoryzowanego serwisu Suzuki.

WSKAZÓWKA

- Jeśli lampka ostrzegawcza jest zapalona, a na wyświetlaczu zamiennie pojawia się przebieg i „FI” utrzymaj silnik uruchomiony i udaj się niezwłocznie do najbliższego dealera Suzuki. Jeśli silnik zatrzyma się, wyłącz stacyjkę, włóż ją ponownie i spróbuj uruchomić silnik.
- Jeśli wyświetlacz pokazuje stale „FI”, a lampka ostrzegawcza miga silnika nie można uruchomić.

CHEC

Jeżeli na wyświetlaczu (7) pojawi się wskazanie „CHEC”, sprawdź pozycję  wyłącznika silnika na prawym przełączniku zespolonym.

Jeśli wyświetlacz nadal wskazuje „CHEC”, sprawdź bezpiecznik instalacji zapłonowej oraz kostki połączeniowe instalacji elektrycznej.

Kontrolka układu ABS “” (5) (UH125A/200A)

Zapala się po włączeniu stacyjki do położenia ON i powinna zgasnąć, kiedy prędkość pojazdu przekroczy 10 km/h.

Jeśli w układzie ABS (układ zapobiegający blokowaniu się kół podczas hamowania) pojawi się jakiś problem lampka kontrolna zapali się. Jeśli lampka kontrolna ABS świeci się lub miga układ ABS nie będzie działał. Układ hamulcowy działa wówczas jak konwencjonalny.

WSKAZÓWKA

- *Jeśli kontrolka ABS gaśnie przed ruszeniem motocyklem sprawdź jej działanie przez wyłączenie i ponowne włączenie stacyjki. Kontrolka ABS może zgasnąć, jeśli przed ruszeniem silnik zostanie wprowadzony na wysokie obroty. Jeśli po włączeniu stacyjki kontrolka ABS nie zapala się autoryzowany serwis Suzuki powinien jak najszybciej sprawdzić układ ABS.*
- *Jeśli po jeździe ustawisz motocykl z uruchomionym silnikiem na podnóżku centralnym i zwiększysz obroty silnika, to spowoduje to włączenie kontrolki ABS. W takiej sytuacji sprawdź prawidłowe działanie kontrolki ABS przez wyłączenie i ponowne włączenie stacyjki. Następnie sprawdź, czy kontrolka gaśnie po przekroczeniu prędkości 10 km/h. Jeśli kontrolka ABS nie gaśnie autoryzowany serwis Suzuki powinien jak najszybciej sprawdzić układ ABS.*

OSTRZEŻENIE

Jazda motocyklem z zapaloną lampką ostrzegawczą systemu ABS jest ryzykowna. Jeśli podczas jazdy kontrolka ABS zapali się lub zacznie migać zatrzymaj motocykl w bezpiecznym miejscu i wyłącz zapłon. Włącz ponownie po chwili stacyjkę i sprawdź, czy kontrolka ABS zapali się ponownie.

- **Jeśli po rozpoczęciu jazdy kontrolka zgaśnie ABS będzie funkcjonował poprawnie.**
- **Jeśli po rozpoczęciu jazdy kontrolka nie zgaśnie ABS nie będzie funkcjonował. Hamulce zachowają normalne działanie. Należy wówczas niezwłocznie skontaktować się z autoryzowanym serwisem Suzuki.**

Kontrolka temperatury płynu chłodzącego “” (6)

Kontrolka zapala się, gdy temperatura płynu chłodzącego przekracza 120°C. W przypadku zapalenia się lampki ostrzegawczej temperatury cieczy chłodzącej wyłącz silnik i po ostudzeniu silnika sprawdź poziom płynu chłodzącego..

UWAGA

Jazda motocyklem ze zbyt wysoką temperaturą cieczy chłodzącej może doprowadzić do poważnych uszkodzeń jednostki napędowej spowodowanych przegrzaniem. Jeśli kontrolka temperatury płynu chłodzącego zapali się wyłącz silnik i pozostaw go do ostudzenia. Nie uruchamiaj silnika dopóki kontrolka nie zgaśnie.

Licznik kilometrów / Licznik dzienny (7)

Wyświetlacz posiada dwie funkcje: licznika całkowitego przebiegu oraz licznika dziennego.

12345.6
TRIP AB

Aby zmienić funkcję wyświetlacza naciśnij przycisk SEL (11). Wyświetlacz zmieni się według poniższego schematu.

12345.6
↓
12.3
TRIP A
↓
456.7
TRIP B

Licznik kilometrów rejestruje całkowitą liczbę kilometrów przejechanych przez motocykl. Zakres działania licznika wynosi od 0 do 999999 km.

WSKAZÓWKA

Licznik kilometrów blokuje się po osiągnięciu przebiegu 999999 km i pozostaje na tym wskazaniu.

Dwa **liczniki dziennego przebiegu** są licznikami dającymi się wyzerować. Mogą rejestrować dystans dziennego przebiegu lub dystans pomiędzy tankowaniami.

Aby wyzerować licznik dzienny naciśnij przycisk ADJ (13) na dwie sekundy.

WSKAZÓWKA

Po osiągnięciu przebiegu 9999.9 km licznik powraca do 0.0 i zaczyna odmierzać dystans ponownie.

OSTRZEŻENIE

Obsługiwanie wyświetlacza w czasie jazdy może okazać się bardzo niebezpieczne. Zdejmowanie ręki z uchwytu kierownicy może zmniejszyć zdolność prowadzącego do kontroli motocykla. Nie zmieniaj nigdy ustawień wyświetlacza w czasie jazdy. Trzymaj kierownicę obiema rękami.

Obrotomierz (8) - wskazuje prędkość obrotową silnika w obrotach na minutę.

Kontrolka świateł drogowych “≡▷” (9)

Niebieska lampka zapala się po włączeniu świateł drogowych.

Kontrolka wymiany oleju silnikowego (10)

**OILCHANGE
INTERVAL**

Kontrolka zapala się informując kierowcę o konieczności wymiany oleju silnikowego. Kontrolka uruchamia się po pierwszym 1000 km, a następnie po ustawionym przebiegu. (UH125A)

Włączenie lampki można ustawić w przedziale między 500 km, a 4000 km, w przedziałach, co 500 km.

(UH200A)

Włączenie lampki można ustawić w przedziale między 500 km, a 5000 km, w przedziałach, co 500 km.

Po wymianie oleju należy zresetować lampkę.

Aby zresetować odstęp pomiędzy uruchomieniem kontrolki:

1. Wyłącz stacyjkę
2. Naciśnij i przytrzymaj przycisk SEL (11), włącz stacyjkę do położenia „ON”; przycisk SEL (11) trzymaj przyciśnięty przez 2 sekundy.
3. Licznik wymiany oleju zostanie zresetowany do ustawienia początkowego, a kontrolka OIL CHANGE (10) zamiga 3 razy i zgaśnie.

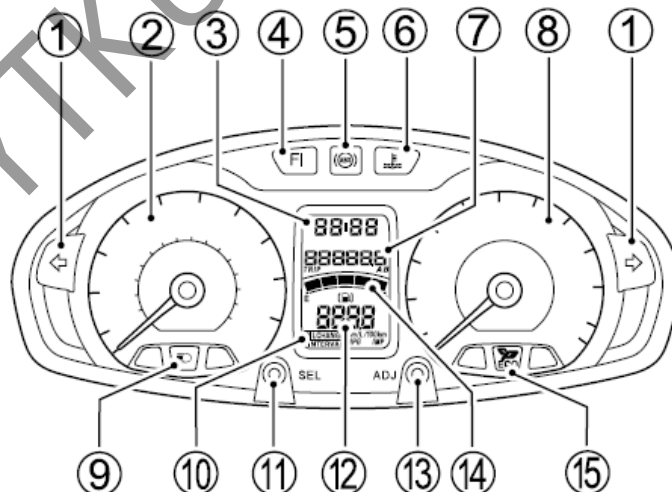

Aby ustawić odstępy pomiędzy zapaleniem się kontrolki:

(UH125A)

1. Ustaw licznik kilometrów w funkcji drogomierza, a następnie przyciśnij i przytrzymaj przez 2 sekundy przycisk ADJ (13), aż kontrolki INTERVAL oraz OIL CHANGE zaczną migać.
2. Naciśnij przycisk SEL (11), by zmniejszyć interwał od 4000 km do 500 km, w kroku, co 500 km.
3. Naciśnij przycisk ADJ (13) by zwiększyć interwał od 500 km do 4000 km, w kroku, co 500 km.
4. Naciśnij i przytrzymaj przyciski SEL (11) i ADJ (13) równocześnie przez dwie sekundy.

WSKAZÓWKA

- *Regulacja odstępów do wymiany oleju może zostać przeprowadzona po przejechaniu pierwszego 1000 km.*
- *Wygaś kontrolkę po wymianie oleju silnikowego.*
- *Ustaw kontrolkę po wymianie oleju, nawet, jeśli nie zapaliła się ona.*
- *Zmiana odstępów nie wygasza lampki kontrolnej wymiany oleju.*
- *Fabrycznie odstęp między wymianami oleju ustawiony jest na 4000 km.*

(UH200A)

1. Ustaw licznik kilometrów w funkcji drogomierza, a następnie przyciśnij i przytrzymaj przez 2 sekundy przycisk ADJ (13), aż kontrolki INTERVAL oraz OIL CHANGE zaczną migać.
2. Naciśnij przycisk SEL (11), by zmniejszyć interwał od 5000 km do 500 km, w kroku, co 500 km.
3. Naciśnij przycisk ADJ (13) by zwiększyć interwał od 500 km do 5000 km, w kroku, co 500 km.
4. Naciśnij i przytrzymaj przyciski SEL (11) i ADJ (13) równocześnie przez dwie sekundy.

WSKAZÓWKA

- *Regulacja odstępów do wymiany oleju może zostać przeprowadzona po przejechaniu pierwszego 1000 km.*
- *Wygaś kontrolkę po wymianie oleju silnikowego.*
- *Ustaw kontrolkę po wymianie oleju, nawet, jeśli nie zapaliła się ona.*
- *Zmiana odstępów nie wygasza lampki kontrolnej wymiany oleju.*
- *Fabrycznie odstęp między wymianami oleju ustawiony jest na 5000 km.*

Wskaźnik zużycia paliwa (12)

Wskaźnik zużycia paliwa wskazuje zużycie wg liczników dziennych. Zakres działania wskaźnika leży pomiędzy 0,1 a 99,9 km/l (MPG.IMP). Wskaźnik zużycia paliwa zatrzymuje się na wartości 99,9. Wskaźnik zużycia paliwa wskazuje „--.-”, przy zerowym przebiegu na liczniku dziennym.

WSKAZÓWKA

- *Wskaźnik pokazuje przybliżone wartości. Wskazanie może odbiegać od aktualnego zużycia paliwa.*
- *Wersja brytyjska wskazuje zużycie paliwa w galonach imperialnych.*

Zmiana z km/l na l/100km (za wyjątkiem wersji UK)

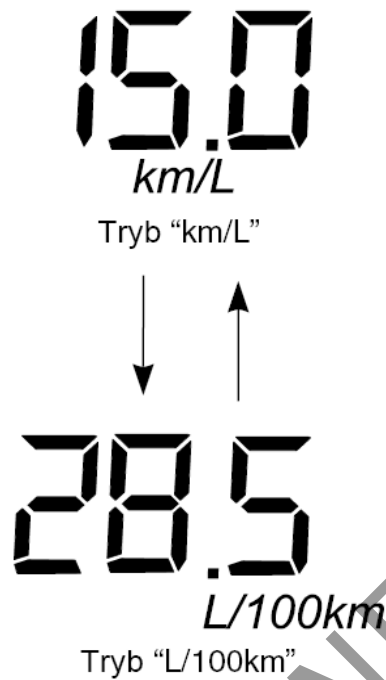





Aby zmienić wskazanie z „km/l” na „l/100km” naciśnij przycisk SEL (11) na 2 sekundy.

OSTRZEŻENIE

Obsługiwanie wyświetlacza w czasie jazdy może okazać się bardzo niebezpieczne. Zdejmowanie ręki z uchwytu kierownicy może zmniejszyć zdolność prowadzącego do kontroli motocykla. Nie zmieniaj nigdy ustawień wyświetlacza w czasie jazdy. Trzymaj kierownicę obiema rękami.

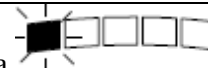
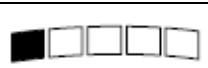
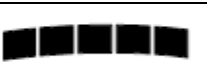
Wskaźnik poziomu paliwa “” (14)

Informuje o ilości paliwa pozostałej w zbiorniku. Przy pełnym zbiorniku wyświetlone zostaje pięć segmentów. Symbol dystrybutora zaczyna migać, gdy ilość paliwa spadnie poniżej 3.0 l. Poniżej 1.5 l dodatkowo lewy segment zaczyna migać.

Zbiornik	Około 1.5 l	Około 3.0 l	Pełen
Wskaźnik			
Symbol 	Miga 	Miga 	

WSKAZÓWKA

- Przy motocyklu zaparkowanym na nóżce bocznej odczyt poziomu paliwa nie będzie prawidłowy. Włącz stacyjkę, kiedy motocykl trzymany jest prosto.
- Jeśli symbol dystrybutora miga zatankuj jak najszybciej motocykl. Również miganie ostatniego segmentu wskaźnika oznacza prawie pusty zbiornik paliwa.

Kontrolka trybu jazdy ekonomicznej ECO DRIVE “ECO” (15)

UH125A/200A wyposażony jest w kontrolkę trybu ECO DRIVE sygnalizującą jazdę proekologiczną. Kontrolka ECO DRIVE umieszczona w zestawie zegarów zapali się, gdy kierowca kieruje pojazdem w sposób oszczędzający paliwo. Może to pomóc motocykliście w wypracowaniu ekonomicznej techniki jazdy.

System monitoruje chwilowe zużycie paliwa i uruchamia kontrolkę kiedy spada ono poniżej określonej wartości.

Kontrolka ECO DRIVE nie zmniejsza automatycznie zużycia paliwa. Może natomiast pomagać w udoskonalaniu stylu jazdy zmniejszającym zużycie paliwa. Zużycie paliwa zależy od wielu zewnętrznych czynników, takich jak przejechany dystans, czy warunki drogowe (np. liczba startów i zatrzymań). Tak samo ważne są inne czynniki wpływające na zużycie paliwa, które zależą już od samego kierowcy, włączając w to przyspieszanie (stopień otwierania przepustnicy), wybór prędkości i jej utrzymywanie.

Na zużycie paliwa ma również wpływ przełożenie przekładni i jej straty mechaniczne.

Lewy uchwyt kierownicy

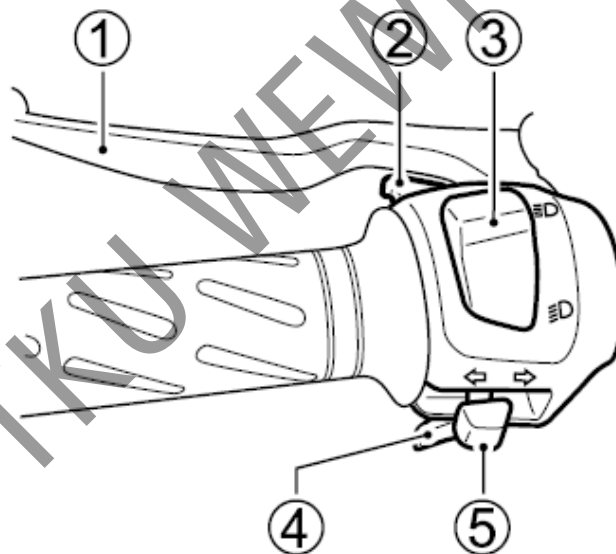

Dźwignia hamulca tylnego (1)

Naciśnięcie dźwigni powoduje uruchomienie tylnego hamulca. Uruchomienie hamulca powoduje zapalenie się światła stop.

Włącznik sygnału świetlnego (2)

Naciśnij w celu krótkotrwałego włączenia reflektora.

Przełącznik świateł (3)

Pozycja “” oznacza włączenie świateł mijania

Pozycja  oznacza włączenie świateł drogowych. Jednocześnie świeci się niebieska kontrolka świateł drogowych.

UWAGA:

Umieszczanie naklejek lub zasłanianie reflektora pogorszy odprowadzanie ciepła z reflektora. Spowoduje to jego uszkodzenie.

Nie naklejaj folii na reflektor i nie umieszczaj żadnych przedmiotów tuż przed reflektorem.

UWAGA:

Gdy motocykl jest zatrzymany nie umieszczaj żadnych przedmiotów przed włączonym reflektorem lub światłem tylnym, a także nie zakrywaj ich niczym. W wyniku oddziaływania ciepła z reflektora doprowadzić to może do stopienia klosza lub uszkodzenia umieszczonego przed nim przedmiotu.

Włącznik sygnału dźwiękowego  (4)

Naciśnij przycisk sygnału w celu jego użycia.

Przełącznik kierunkowskazów  (5)

Pozycja  oznacza uruchomienie lewego kierunkowskazu i jednocześnie kontrolki lewego kierunkowskazu.

Pozycja  oznacza uruchomienie prawego kierunkowskazu i jednocześnie kontrolki prawego kierunkowskazu.

Wyłączenie kierunkowskazów następuje przez naciśnięcia przełącznika.

OSTRZEŻENIE

Brak sygnalizacji kierunkowskazem lub pozostawienie włączonego kierunkowskazu po zakończeniu manewru, może się okazać bardzo niebezpieczne. Inni użytkownicy drogi mogą źle ocenić zamiary prowadzącego, co może w rezultacie doprowadzić do wypadku. Przy zmianie pasa ruchu lub skręcaniu należy zawsze używać kierunkowskazów. Po zakończeniu manewru należy wyłączyć kierunkowskaz.

Prawy uchwyt kierownicy

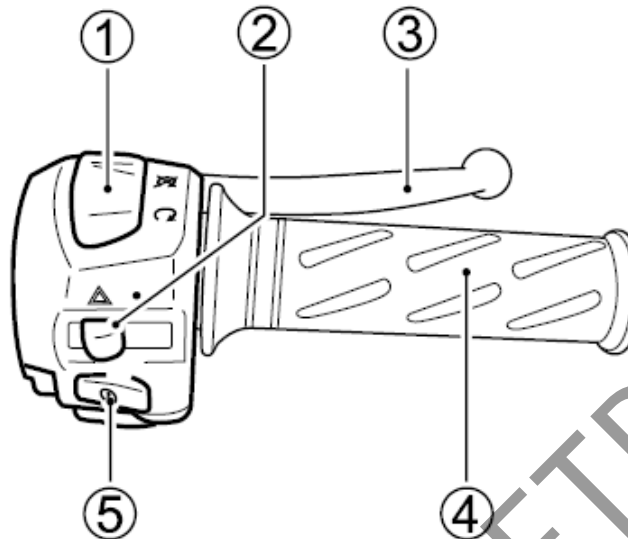

Wylłącznik silnika (1)

Pozycja “”

Obwód zapłonowy jest przerwany. Silnik nie może zostać uruchomiony.

Pozycja “”

Obwód elektryczny jest zamknięty, silnik może pracować.

Włącznik świateł awaryjnych “” (2)

Po ustawieniu przełącznika w położeniu „ON” i stacyjce w położeniu „ON” lub „P” wszystkie kierunkowskazy i ich kontrolka będą uruchomione równocześnie. Ostrzegaj innych uczestników ruchu podczas awaryjnego parkowania lub przy pojawieniu się sytuacji niebezpiecznej.

Dźwignia hamulca przedniego (3)

Hamulec przedni zostaje uruchomiony poprzez naciśnięcie dźwigni. Lekkie naciśnięcie dźwigni hamulca powoduje skuteczne działanie. Światło stopu zapala się w momencie naciśnięcia dźwigni hamulca.

Manetka gazu (4)

Prędkość obrotowa silnika jest kontrolowana za pomocą manetki. Przekręcenie manetki do siebie powoduje zwiększenie liczby obrotów. Przekręcenie manetki w przeciwnym kierunku powoduje zmniejszenie prędkości obrotowej silnika.

Przycisk rozrusznika elektrycznego “” (5)

Aby włączyć rozrusznik i uruchomić silnik należy przycisnąć przycisk rozrusznika elektrycznego.

WSKAZÓWKA

Rozruch silnika możliwy jest jedynie po naciśnięciu jednego z hamulców.

WSKAZÓWKA

Motocykl ten jest wyposażony w blokady przełączników: zapłonu i rozrusznika. Uruchomienie silnika jest możliwe, jeżeli nóżka boczna całkowicie schowana.

UWAGA:

Uruchamianie rozrusznika przez czas dłuższy niż 5 sekund może doprowadzić do przegrzania wiązki i uszkodzenia rozrusznika.

Nie naciskaj przycisku rozrusznika dłużej niż 5 sekund jednorazowo. Jeżeli silnik nie daje się uruchomić przy ponownych próbach, należy sprawdzić dopływ paliwa i układ zapłonowy (patrz rozdział "Usterki i ich usuwanie").

Korek wlewu paliwa

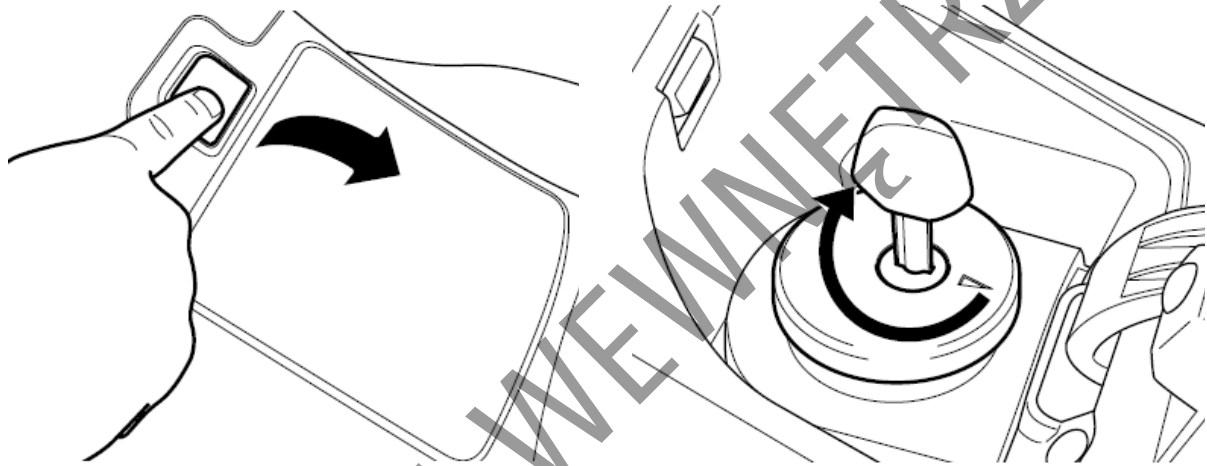

Naciśnij przycisk, aby otworzyć pokrywę wlewu paliwa.

Aby otworzyć korek wlewu paliwa włóż kluczyk do zamka, przekręć go w kierunku ruchu wskazówek zegara i unieś korek wraz z kluczykiem.

Aby zamknąć wlew paliwa należy założyć korek na wlew, tak by trójkątny znak na korku wskazywał środek zawiasu pokrywy wlewu. Naciśnij korek, aż do jego zatrzaśnięcia. Przed założeniem korka kluczyk musi znajdować się w jego zamku.

Do napełniania zbiornika paliwa stosuj świeże paliwo. Nie używaj benzyny zawierającej zanieczyszczenia, kurz, wodę lub inne płyny. Zachowaj ostrożność, by podczas tankowania zanieczyszczenia nie przedostały się do zbiornika paliwa.

WSKAZÓWKA

- Zbiornik paliwa wyposażony jest w regulator ciśnienia paliwa usytuowany wokół wlewu. Jego zadaniem jest zmniejszanie ciśnienia rozgrzanego paliwa. Działaniu regulatora towarzyszyć może odgłos syczenia.
- Po automatycznym wyłączeniu pistoletu nie próbuj dopełniać zbiornika paliwa. Zostaw wolną przestrzeń, gdyż rozgrzane paliwo zwiększa swą objętość.

OSTRZEŻENIE

Przepełnienie zbiornika paliwa doprowadzić może po jego rozgrzaniu przelanie się benzyny. Rozlane paliwo wzniecić może pożar. Nie należy napelniać zbiornika powyżej dolnej krawędzi króćca wlewowego.

OSTRZEŻENIE

Nieprzestrzeganie zaleceń dotyczących bezpieczeństwa przy tankowaniu pojazdu doprowadzić może do powstania pożaru lub zatrucia toksycznymi oparami paliwa.

- Paliwo uzupełniaj na zewnątrz lub w dobrze wietrzonych pomieszczeniach
- Upewnij się, że silnik jest wyłączony
- Unikaj rozlewania paliwa na gorący silnik
- Nie pal tytoniu w czasie tankowania
- Upewnij się, iż w obszarze tankowania nie ma źródeł ciepła, iskier i ognia
- Unikaj wdychania oparów paliwa
- W czasie tankowania, dzieci i zwierzęta domowe powinny znajdować się z dala od motocykla.

Przedni bagażnik

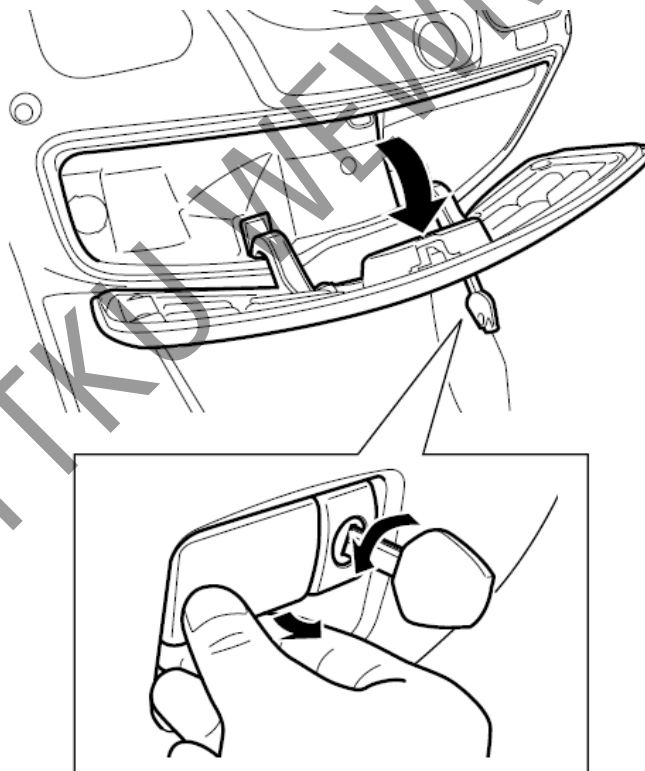

Aby otworzyć pokrywę należy:

1. Kluczyk zapłonowy włożyć do zamka i przekręcić w kierunku przeciwnym do wskazówek zegara
2. Pociągnąć uchwyt pokrywy.

Aby zamknąć pokrywę należy:

1. Przycisnąć pokrywę aż do zatrzaśnięcia zamka.
2. Kluczyk przekręcić w kierunku ruchu wskazówek zegara, zamykając zarazem zamek.
3. Wyciągnąć kluczyk.
4. Pociągnij za uchwyt pokrywy i sprawdź, czy została prawidłowo zamknięta.

Ładowność bagażnika wynosi 1,5 kg.

OSTRZEŻENIE

Jeśli pokrywa nie zostanie zamknięta na klucz - może otworzyć się podczas jazdy. Upewnij się, że pokrywa bagażnika jest zatrzaśnięta, a zamek zamknięty.

OSTRZEŻENIE

Otwieranie bagażnika podczas jazdy grozi utratą panowania nad pojazdem i może doprowadzić do wypadku. Kierownicę należy zawsze trzymać obiema rękami.

Przedni schowek

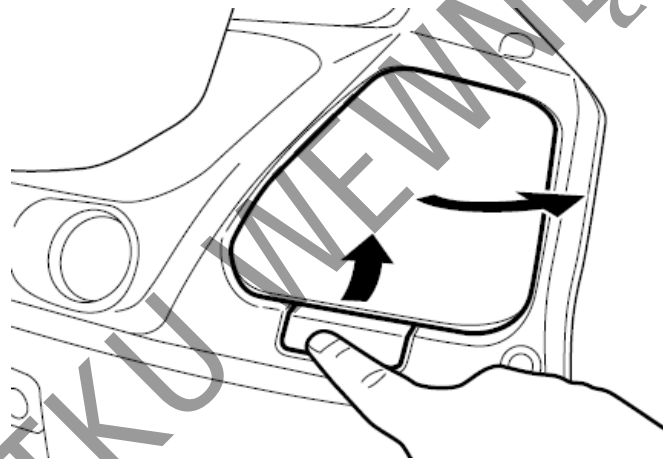

Aby otworzyć schowek:

1. Naciśnij przycisk, aby otworzyć pokrywę schowka.
2. Obróć pokrywę na zewnątrz.

Aby zamknąć schowek:

1. Obróć pokrywę do wewnątrz.
2. Dociśnij pokrywę, aż zamek zatrzaśnie się.

Ładowność schowka wynosi 0,5 kg.

OSTRZEŻENIE

Otwieranie schowka podczas jazdy stwarza zagrożenie. Zdjęcie ręki z kierownicy może zmniejszyć zdolność kierowania pojazdem. Podczas jazdy zawsze trzymaj kierownicę obiema rękami.

WSKAZÓWKA

- Nie chowaj wartościowych przedmiotów do schowka, gdyż nie jest on zamykany.
- Nie chowaj wartościowych przedmiotów do schowka, gdy pozostawiasz skuter bez nadzoru.
- Nie chowaj wartościowych przedmiotów do schowka, gdyż nie jest on wodoodporny.
- Nie chowaj urządzeń elektronicznych do schowka. Wibracje w czasie jazdy mogą je uszkodzić.

Bagażnik

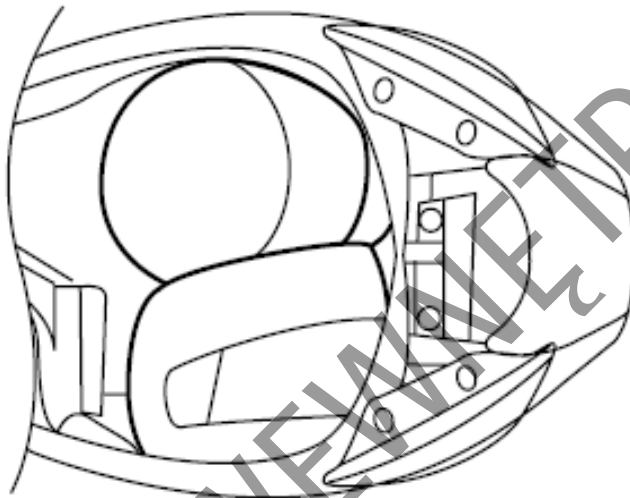

Kaski wkładaj do bagażnika jak pokazano na rysunku powyżej. W przeciwnym razie zamknięcie zamka siedziska będzie niemożliwe.

Ładowność bagażnika wynosi 10 kg.

OSTRZEŻENIE

Przekroczenie ładowności motocykla pogorszy jego własności jezdne i może doprowadzić do utraty panowania nad pojazdem. Nie przekraczaj nigdy ładowności motocykla.

WSKAZÓWKA

Chroń bagażnika przed zalaniem wodą, gdyż może to doprowadzić do uszkodzenia pojazdu.

WSKAZÓWKA

- Podczas pracy silnika bagażnik nagrzewa się i dlatego nie należy transportować w nim rzeczy, które są wrażliwe na ciepło.
- Nie należy pozostawiać wartościowych przedmiotów w bagażniku, jeżeli skuter zostaje zaparkowany bez nadzoru.
- Wkładając przedmioty do bagażnika pamiętaj, że nie jest on wodoszczelny.
- Jeśli wystąpiłyby trudności z otwarciem bagażnika kluczykiem, należy docisnąć tylną część siedziska.

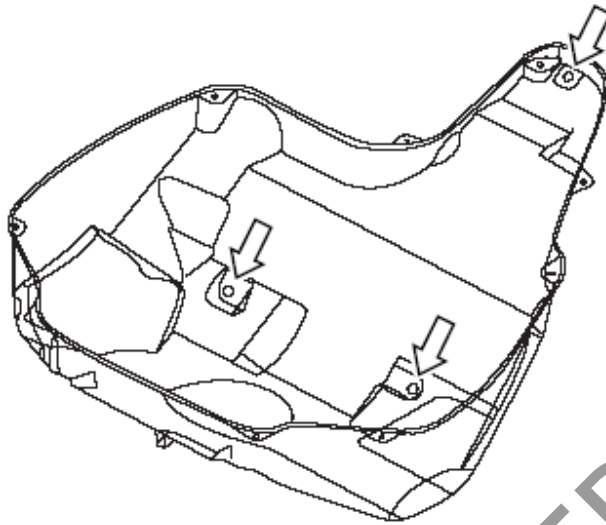

1. W schowku na kaski znajdują się trzy śruby (jak na rysunku powyżej).
2. Przy nagromadzeniu wody w bagażniku można ją spuścić po wykręceniu wskazanych trzech śrub.

Podnóżek centralny i nóżka boczna.

Motocykl jest wyposażony zarówno w podnóżek centralny, jak i nóżkę boczną.

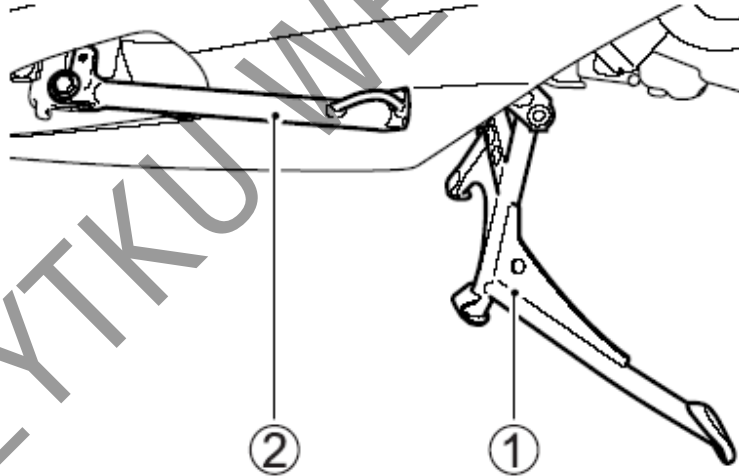

Podnóżek centralny (1)

Aby postawić motocykl na podnóżku centralnym należy postawić stopę na jego wystającej części i trzymając prawą ręką za uchwyt boczny, a lewą ręką trzymając uchwyt kierownicy zdecydowanym ruchem pociągnąć motocykl do tyłu i w górę.

Nóżka boczna (2)

Chcąc postawić motocykl na nóżce bocznej, należy postawić stopę na końcu nóżki, naciskając zdecydowanie na dół aż do momentu, gdy ruch poruszającej się po łuku nóżki nie zostanie zatrzymany przez ogranicznik.

Jeżeli nóżka boczna jest rozłożona, to wbudowane zabezpieczenie blokuje włącznik zapłonu.

Blokada zapłonu przy nóżce bocznej funkcjonuje następująco:

1. Jeżeli nóżka boczna jest rozłożona, to silnik nie może zostać uruchomiony.
2. Jeżeli silnik pracuje i zostanie rozłożona nóżka boczna, to silnik automatycznie zgaśnie.

OSTRZEŻENIE

Jazda motocyklem z niecałkowicie złożoną nóżką boczną może stać się przyczyną wypadku, zwłaszcza podczas skręcania w lewo.

Przed jazdą sprawdź prawidłowe funkcjonowanie blokady zapłonu przy nóżce bocznej. Przed ruszeniem motocyklem zawsze złóż całkowicie nóżkę boczną.

UWAGA

Motocykl należy parkować na twardym podłożu, aby zapobiec jego przewróceniu się.

W przypadku, gdy zachodzi konieczność zaparkowania motocykla na pochyłym terenie, ustaw pojazd na podnóżku centralnym, przodem w kierunku szczytu. Nóżka boczna mogłaby się złożyć w takich warunkach.

Regulacja twardości tylnego zawieszenia

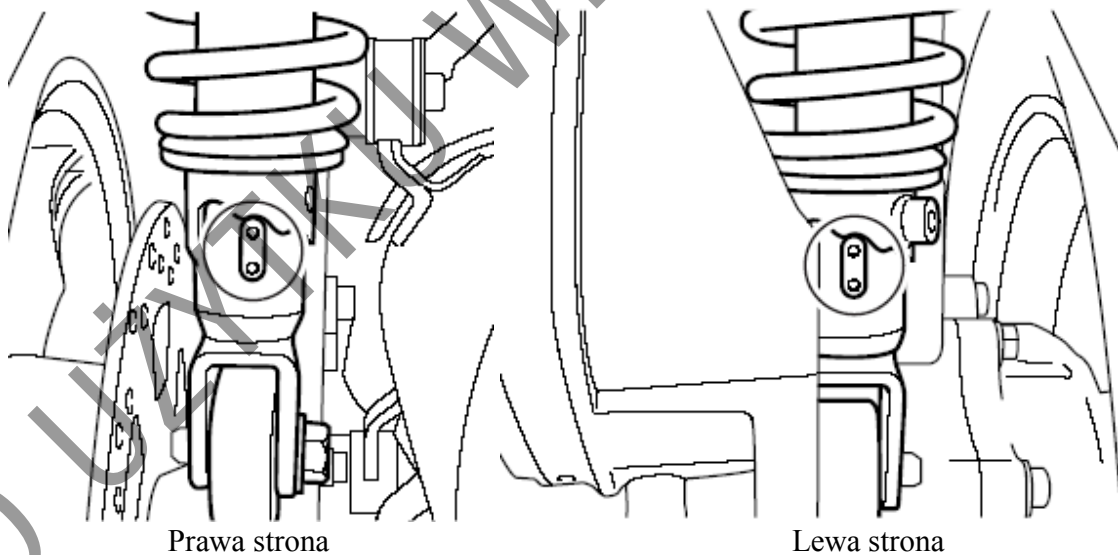

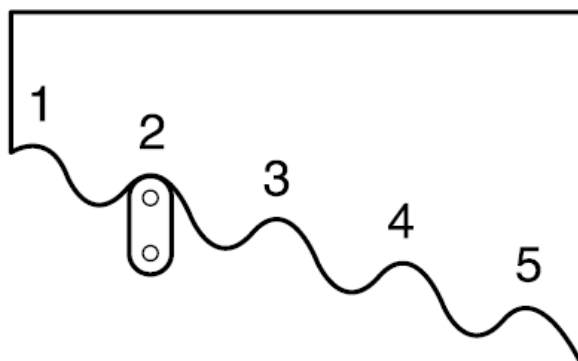

Twardość sprężyny może być regulowana, aby dostosować zawieszenie do warunków jazdy, obciążenia motocykla i preferencji kierowcy.

Aby zmienić twardość zawieszenia obróć w prawo lub w lewo regulator. Pozycja 1 ozn. najmniejsze położenie, zaś pozycja 5 najtwardsze. Fabrycznie motocykl ustawiony jest w pozycji 2.

OSTRZEŻENIE

Nierównomierne regulacja zawieszenia spowodować może gorszą poręczność i utratę stabilności motocykla. Ustawiaj identyczne nastawy obydwu amortyzatorów tylnego zawieszenia.

Terminal prądowy

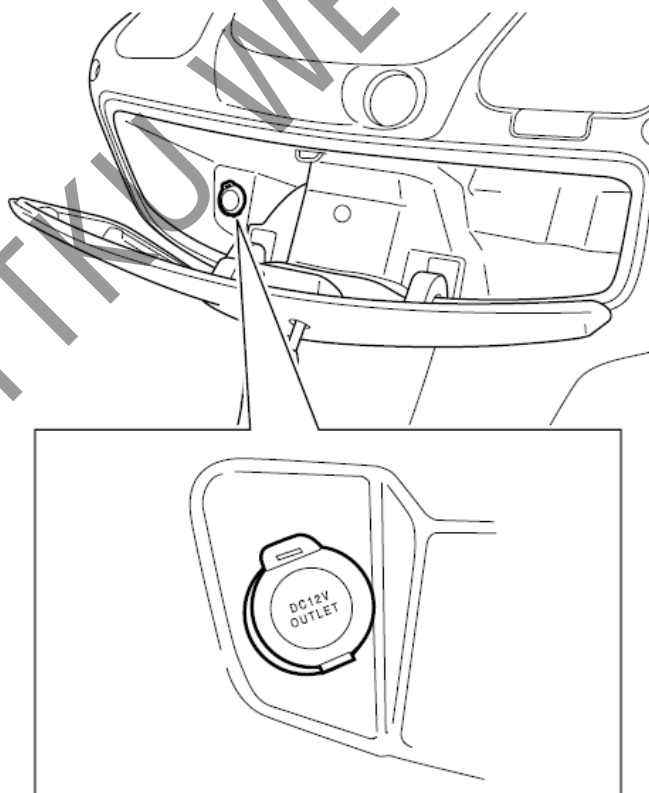

UH125A/200A posiada zewnętrzne gniazdo prądowe umożliwiające podłączanie urządzeń zasilanych prądem o napięciu 12 V. Moc podłączonych urządzeń nie może przekraczać 36 W. Przed podłączeniem akcesoriów sprawdź ich moc.

UWAGA

Zastosowanie niewłaściwych urządzeń elektrycznych doprowadzić może do uszkodzenia pojazdu. Przy podłączeniu mocniejszego niż 36 W odbiornika lub zasilania innego niż 12V uszkodzeniu może ulec zarówno instalacja motocykla jak i sam odbiornik.

Przed podłączeniem urządzeń elektrycznych sprawdź ich moc i napięcie znamionowe.

UWAGA

Używanie zapalniczki do papierosów może uszkodzić obudowę i zapalniczkę. Nie używaj zapalniczki w gniazdku akcesoryjnym.

UWAGA

Korzystanie z terminalu prądowego bez uruchomienia silnika doprowadzić może do rozładowania akumulatora.

Korzystaj z terminalu prądowego przy uruchomionym silniku.

WSKAZÓWKA

- *Włożenie do gniazda długiej wtyczki może uniemożliwić zamknięcie pokrywy schowka.*
- *Jeśli nie używasz terminalu zakładaj nie niego zatyczkę chroniącą przed przedostaniem się zanieczyszczeń.*

Zalecane rodzaje paliwa, oleju i płynu chłodzącego

<i>Liczba oktanowa benzyny</i>	35
<i>Zalecenie paliwa z utleniaczami</i>	35
<i>Olej silnikowy i przekładniowy</i>	36
<i>Płyn chłodzący</i>	37

DO UŻYTKU WEWNĘTRZNEGO

Zalecane rodzaje benzyny, oleju i płynu chłodzącego

Liczba oktanowa paliwa

Należy używać benzyny bezołowiowej o liczbie oktanowej 91 lub więcej (metoda doświadczalna). Benzyna bezołowiowa może przedłużyć żywotność świec zapłonowych i części układu wydechowego.

WSKAZÓWKA

- *Jeśli praca silnika niepokoi cię z tytułu braku mocy, czy słabego przyspieszenia – przyczyną może być zastosowane paliwo. W takim przypadku zmień stację benzynową na inną. Jeśli to nie pomoże skonsultuj się w sprawie kontroli motocykla z twoim serwisem Suzuki.*
- *Jeżeli silnik nie pracuje w sposób charakterystyczny dla niego, pojawia się spalanie stukowe zastosuj paliwo o wyższej liczbie oktanowej lub zmień markę stosowanego paliwa. Istnieją pewne różnice pomiędzy paliwami różnych dostawców.*

Zalecenie dotyczące paliwa z utleniaczami.

Paliwa zawierające utleniacze spełniające wymagania dotyczące minimalnej liczby oktanowej oraz opisane poniżej wymagania mogą być stosowane w tym motocyklu bez ryzyka naruszenia warunków gwarancji.

WSKAZÓWKA

Paliwa z utleniaczami to paliwa zawierające tlen w dodatkowych związkach dodawanych do paliwa, takich jak alkohol.

Mieszanka benzyny i etanolu

Mieszanka benzyny bezołowiowej i etanolu (alkoholu zbożowego), zwana niekiedy GASOHOLEM bywa dostępna w niektórych regionach. Tego rodzaju paliwo może zostać zastosowana w tym motocyklu, o ile zawartość etanolu jest nie większa niż 10% (E10). Upewnij się, że liczba oktanowa takiego paliwa nie jest niższa od wymaganej.

WSKAZÓWKA

- *Aby zmniejszyć zanieczyszczenie powietrza Suzuki zaleca stosowanie benzyny z utleniaczami.*
- *Upewnij się, że benzyna z dodatkiem utleniaczy spełnia wymagania minimalnej liczby oktanowej.*
- *Jeśli nie jesteś usatysfakcjonowany osiąganymi osiągami motocykla stosując paliwo z dodatkiem utleniaczy lub pojawiło się spalanie stukowe zmień markę stosowanego paliwa, gdyż pomiędzy dostawcami paliwa występują różnice.*

UWAGA

Nie używaj benzyny ołowiowej. Zastosowanie benzyny ołowiowej doprowadzi do uszkodzenia katalizatora.

UWAGA

Rozlanie benzyny zawierającej alkohol może spowodować uszkodzenia lakierowanych elementów motocykla.

Zachowaj ostrożność przy napełnianiu zbiornika paliwa. W przypadku rozlania się paliwa należy niezwłocznie wytrzeć rozlaną benzynę.

Olej silnikowy i przekładniowy

Stosuj oryginalny olej silnikowy Suzuki lub jego odpowiednik. Jeśli oryginalny olej silnikowy Suzuki jest niedostępny wybierz odpowiedni olej zgodnie z poniższą tabelą.

Jakość oleju jest głównym elementem zapewniającym osiągi silnika i jego żywotność. Stosuj zawsze wysokiej jakości olej silnikowy SG, SH, SJ, SL, SM lub SN w klasyfikacji API (amerykańskiego instytutu nafty) lub MB wg. klasyfikacji JASO .

SAE	API	JASO
10W – 40	SG, SH, SJ, SL, SM lub SN	MB

API: Amerykański Instytut Nafty

JASO: Japońska Organizacja Standardów Samochodowych

Lepkość oleju wg SAE

Suzuki zaleca stosowanie oleju silnikowego 10W-40 wg SAE.

Jeżeli olej silnikowy SAE 10W-40 nie jest dostępny, należy dobrać lepkość oleju według poniższej tabeli:

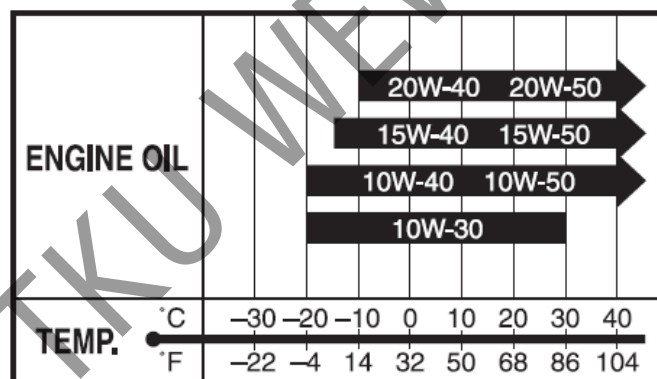

JASO T903

Standard JASO T903 jest indeksem oznaczającym olej silnikowy do 4 – suwowych motocykli i ATV. W pojazdach tych olej silnikowy smaruje sprzęgło i skrzynię biegów. JASO T903 określa wymagania dla sprzęgieł i przekładni.

Istnieją dwa rodzaje oleju: MA oraz MB. Pojemnik z olejem zaopatrzonej jest w dwa oznaczenia potwierdzające jego standard:

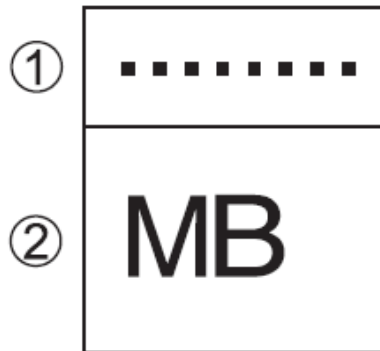

1. Kodowe oznaczenie koncernu sprzedającego olej
2. Klasyfikacja oleju

Energy Conserving

Suzuki nie zaleca stosowania olejów oznaczonych „Energy Conserving”. Niektóre oleje silnikowe o oznaczeniu wg API SG, SH, SJ, SL lub SN posiadają oznaczenie „Energy Conserving”. Ich stosowanie wpływa na żywotność silnika i sprzęgła.

API SG, SH, SJ, SL, SM, SN API SG, SH, SJ, SL, SM, SN



Zalecane



Niezalecane

Płyn chłodzący

Stosuj do układu chłodzenia „Suzuki super long life coolant” lub „Suzuki long life coolant”. Jeśli powyższe płyny nie są dostępne stosuj niezamarzający płyn na bazie glikolu przeznaczony do aluminiowych chłodnic i wymieszany z wodą destylowaną w stosunku 50:50.

OSTRZEŻENIE

Płyn chłodzący jest szkodliwy lub trujący przy połknięciu lub wdychaniu. Roztwór płynu chłodzącego może być trujący dla zwierząt.

Nie pij płynu chłodzącego ani jego roztworów. W przypadku, gdy płyn chłodzący dostanie się do przewodu pokarmowego nie wywołaj wymiotów i wezwaj natychmiast lekarza.

Unikaj wdychania oparów płynu chłodzącego. Jeśli to nastąpi wyjdź na świeże powietrze.

W przypadku, gdy płyn dostanie się do oczu lub na skórę należy niezwłocznie splukać je wodą. Płyn ten należy przechowywać w bezpiecznym miejscu z dala od dzieci i zwierząt domowych.

UWAGA

Rozlanie płynu chłodzącego na lakierowane części może spowodować uszkodzenie lakieru. Należy bardzo uważać przy wlewaniu płynu do chłodnicy. W przypadku rozlania należy natychmiast rozlany płyn wytrzeć.

Płyn chłodzący

Płyn chłodzący działa jako czynnik hamujący powstawanie korozji, środek smarujący pompę wody i zabezpieczający przed zamarzaniem. Odpowiedni płyn chłodzący należy stosować, nawet, jeśli temperatura w twojej okolicy nie spada poniżej zera stopni Celsjusza.

Suzuki super long life coolant (niebieski)

Suzuki super long life coolant jest gotowym do użycia i od razu prawidłowo wymieszanym płynem do chłodnicy. W przypadku niskiego poziomu płynu chłodzącego uzupełniaj jedynie tym samym płynem. Przy wymianie płynu nie ma potrzeby rozcieńczania Suzuki super long life coolant.

Suzuki long life coolant (zielony)

Woda

Należy używać wyłącznie wody destylowanej. Używanie innej wody może spowodować korozję i uszkodzenie się chłodnicy.

Zalecane proporcje łączenia płynu do chłodnicy z wodą. Maksymalna ilość roztworu: 1600 ml.

50 %	Woda destylowana	800 ml
	Płyn do chłodnicy	800 ml

WSKAZÓWKA

Tak przygotowany 50% roztwór zabezpieczy układ chłodzenia przed zarznięciem w temperaturze powyżej -31°C . W przypadku, gdyby motocykl był użytkowany w temperaturze poniżej -31°C ilość płynu chłodzącego w roztworze należy zwiększyć do 55%. Zawartość płynu nie powinna przekraczać 60%.

Docieranie i kontrola przed jazdą

<i>Docieranie</i>	40
<i>Pierwszy przegląd</i>	41
<i>Kontrola przed jazdą</i>	41

DO UŻYTKU WEWNĘTRZNEGO

Docieranie

Już na wstępie podkreślono wagę właściwego docierania dla przedłużenia żywotności i właściwości użytkowych Twojego motocykla Suzuki. Dalej zostaną przedstawione zasady właściwego docierania.

Zalecane maksymalne otwarcia przepustnicy .

Poniższa tabela zawiera zalecane maksymalne otwarcia przepustnicy podczas docierania:

Pierwsze 800 km	Poniżej ½ otwarcia przepustnicy
Do 1.600 km	Poniżej ¾ otwarcia przepustnicy

Zmienne obroty silnika

W okresie docierania powinno się jeździć ze zmiennymi obrotami silnika (nie na stałym gazie), pozwala to na efektywniejsze dopasowanie się współpracujących części. Działanie takie poddaje elementy silnika obciążeniu, a następnie schładza je wspomagając docieranie. Jest to podstawa prawidłowego procesu docierania. Jednakże nie należy nadmiernie obciążać silnika.

Docieranie i jazda na nowych oponach

Nowe opony wymagają również odpowiedniej fazy docierania, tak jak i silnik. Nowe opony są zazwyczaj bardzo śliskie i należy stopniowo zwiększać pochylenie motocykla na zakrętach. Należy unikać gwałtownego przyspieszania, hamowania i ostrego pochylenia motocykla przez pierwsze 160 km.

OSTRZEŻENIE

Zaniedbanie prawidłowego dotarcia opon doprowadzić może do poślizgu, utraty panowanie nad motocyklem i wypadku.

Zachowaj szczególną ostrożność przy jeździe na nowych oponach. Przeprowadź prawidłowe docieranie zgodnie z rozdziałem „Docieranie”. Unikaj gwałtownego przyspieszania, hamowania i mocnego pochylenia motocykla przez pierwsze 160 km.

Należy unikać jazdy z bardzo niskimi obrotami silnika.

Długa jazda ze stałymi, niskimi obrotami silnika i niewielkim jego obciążeniem spowodować może nieprawidłowe dotarcie współpracujących części. Można przyspieszać motocyklem dowolnie na wszystkich biegach, ale uważając, żeby nie przekroczyć zalecanych górnych obrotów w fazie docierania.

Nie należy jednak jeździć podczas pierwszych 1.600 km z pełnym otwarciem przepustnic.

Cyrkulacja oleju w silniku

Olej silnikowy powinien mieć możliwość cyrkulacji jeszcze przed jazdą. Po uruchomieniu ciepłego lub zimnego silnika, zanim się go obciąży, należy pozwolić mu przez pewien czas pracować na biegu jałowym. Poprzez ten zabieg olej dotrze do wszystkich miejsc wymagających smarowania.

Pierwszy przegląd

Przegląd okresowy po pierwszym 1.000 km jest najważniejszą inspekcją dla Twojego motocykla. W wyniku docierania pewne nastawy fabryczne mogły ulec zmianom, co wymaga obecnie fachowej korekty. Wymagana w ramach przeglądu obsługa zawiera prace regulacyjne, dokręcenie połączeń i wymianę zużytego oleju.

Podczas przeglądu należy przeprowadzić niezbędne regulacje i kontrolę połączeń. Punktualne dotrzymanie terminu przeglądu przy 1.000 km gwarantuje optymalną żywotność i pożądane efekty użytkowe silnika.

WSKAZÓWKA:

Przegląd po 1.000 km należy przeprowadzić w oparciu o plan przeglądów zawarty w niniejszym podręczniku. Zwróć szczególną uwagę na ostrzeżenia i przestrogi zawarte w tym rozdziale.

Kontrola przed jazdą

OSTRZEŻENIE

Zaniechanie kontroli pojazdu przed jazdą i prawidłowej jego obsługi zwiększy ryzyko wypadku lub zniszczenia wyposażenia motocykla. Przed każdym użyciem motocykla dokonaj kontroli przed jazdą i upewnij się, iż motocykl jest w stanie umożliwiającym jazdę. Odnieś się do rozdziału „Przegląd i obsługa okresowa”.

OSTRZEŻENIE

Kierowanie motocyklem z nieprawidłowymi oponami lub nieprawidłowym ciśnieniem powietrza w oponach prowadzić może do utraty panowania nad pojazdem. Powyższe czynniki zwiększą ryzyko wypadku. Zawsze stosuj opony o rozmiarze i ciśnieniu podanym w tej instrukcji obsługi. Zawsze stosuj ciśnienie powietrza w oponach podane w rozdziale „Przegląd i obsługa okresowa”.

Przed jazdą motocyklem sprawdź punkty podane poniżej. Nie pomniejszaj znaczenia tej kontroli. Postępuj zgodnie z podanymi zaleceniami.

OSTRZEŻENIE

Dokonywanie przeglądu poszczególnych elementów, gdy silnik pracuje może doprowadzić do powstania poważnych obrażeń ciała. W czasie pracy silnika należy zachować szczególną ostrożność, aby ręce i elementy ubrania nie zostały wciągnięte przez ruchome części silnika. Przed dokonaniem przeglądu należy wyłączyć silnik, wyjątkiem jest sprawdzanie wyłącznika silnika i działania przepustnicy.

WSKAZÓWKA

Przed rozpoczęciem jazdy w temperaturze poniżej zera stopni sprawdź działanie przełączników.

PUNKTY DO SPRAWDZENIA	RODZAJ KONTROLI
Układ kierowniczy	<ul style="list-style-type: none"> • łatwość poruszania • ewentualne zakłócenia w ruchu kierownicy • brak luzów, właściwe zamocowanie
Manetka	<ul style="list-style-type: none"> • właściwy luz • równomierne przekręcanie manetki i powrót do pozycji zamkniętej po jej puszczeniu
Hamulce	<ul style="list-style-type: none"> • prawidłowe działanie dźwigni hamulca • poziom płynu w zbiorniczku powyżej linii "LOWER" • właściwy luz dźwigni hamulca • nie występuje efekt zapowietrzenia układu hamulc. • brak wycieków płynu • właściwy stan klocków hamulcowych • działanie hamulca postojowego
Paliwo	<ul style="list-style-type: none"> • wystarczająca ilość w zbiorniku
Opony	<ul style="list-style-type: none"> • właściwe ciśnienie • wystarczający profil • brak pęknięć i rys w oponach
Olej silnikowy	<ul style="list-style-type: none"> • właściwy poziom
Układ chłodzenia	<ul style="list-style-type: none"> • właściwy poziom płynu chłodzącego • brak wycieków
Światła	<ul style="list-style-type: none"> • właściwe funkcjonowanie wszystkich świateł, kontrolki i wskaźników
Kontrolki	<ul style="list-style-type: none"> • prawidłowe działanie kontrolki kierunkowskazów, świateł drogowych, hamulca postojowego, FI i immobilizera
Sygnał dźwiękowy	<ul style="list-style-type: none"> • właściwe funkcjonowanie
Wyłącznik silnika	<ul style="list-style-type: none"> • właściwe funkcjonowanie
Nóżka boczna/blokada zapłonu	<ul style="list-style-type: none"> • właściwe funkcjonowanie
Szyba osłony	<ul style="list-style-type: none"> • dobra widoczność

Reguły bezpiecznej jazdy

<i>Rozruch silnika</i>	44
<i>Ruszanie</i>	45
<i>Zatrzymanie i parkowanie</i>	45

DO UŻYTKU WEWNĘTRZNEGO

Reguły bezpiecznej jazdy

Rozruch silnika

Usiądź na motocyklu i złóż nóżkę boczną lub postaw pojazd na podnóżku centralnym. Włóż kluczyk zapłonowy do stacyjki i włącz do położenia „ON”. Uruchom hamulec postojowy.

OSTRZEŻENIE

Nieprawidłowe uruchamianie silnika może stworzyć zagrożenie. Jeśli nie zaciągniesz hamulca postojowego pojazd może po uruchomieniu silnika nagle ruszyć. Zawsze przed uruchomieniem silnika zaciągnij hamulec postojowy i naciśnij dźwignię hamulca tylnego.

WSKAZÓWKA

Motocykl ten jest wyposażony w wyłącznik blokujący obwód zapłonowy i rozrusznika. Pojazd może zostać uruchomiony tylko wtedy, gdy nóżka boczna jest schowana.

WSKAZÓWKA

System zasilania wyłączy silnik przy przewróceniu motocykla. Przed ponownym uruchomieniem wyłącz najpierw stacyjkę.

Przy zimnym silniku

1. Zaciągnij przedni lub tylny hamulec .
2. Zamknij gaz i naciśnij przycisk rozrusznika.
3. Po rozruchu silnika należy poczekać na rozgrzanie silnika.

WSKAZÓWKA

Otwieranie przepustnicy przed rozruchem utrudni uruchomienie silnika. Nie otwieraj przepustnicy przed rozruchem silnika.

Przy ciepłym silniku

1. Zaciągnij przedni lub tylny hamulec.
2. Zamknij gaz i naciśnij przycisk rozrusznika.
3. Po rozruchu silnika należy poczekać na wystarczające rozgrzanie silnika.

Przy trudnościach z zapaleniem ciepłego silnika - dodatkowo:

1. Zaciągnij przedni lub tylny hamulec.
2. Manetkę gazu odkręć o 1/8 - 1/4 i naciśnij przycisk rozrusznika.
3. Po rozruchu silnika należy poczekać na wystarczające rozgrzanie silnika.

OSTRZEŻENIE

Spaliny zawierają tlenek węgla. Trujący, bezwonny i bezbarwny gaz. Wdychanie tlenku węgla prowadzi do śmierci lub ciężkich obrażeń. Nigdy nie uruchamiaj silnika w zamkniętych pomieszczeniach lub o słabej wentylacji.

UWAGA:

Zbyt długa praca silnika na postoju może doprowadzić do jego przegrzania. Przegrzanie może doprowadzić do uszkodzenia wewnętrznych elementów silnika i przebarwienia rury wydechowej. Wyłącz silnik, jeśli nie decydujesz się rozpocząć jazdy niezwłocznie.

Ruszanie

OSTRZEŻENIE

Jazda na motocyklu z nadmierną prędkością zwiększa szanse utraty kontroli nad motocyklem, a to może być przyczyną wypadku.

W czasie jazdy zawsze należy pamiętać, aby prędkość była dostosowana do własnych umiejętności, własności trakcyjnych motocykla oraz warunków zewnętrznych

OSTRZEŻENIE

Zdjęcie nawet jednej ręki lub stopy z motocykla zmniejszy twoją zdolność kierowania motocyklem. Możesz również stracić równowagę i spaść z motocykla. Jeśli zdejmiesz stopę z podnóżka może ona lub noga dostać się w obręb koła tylnego. To może doprowadzić do obrażeń i wypadku.

Podczas jazdy zawsze trzymaj oba uchwyty kierownicy, a nogi opieraj o podnóżki.

OSTRZEŻENIE

Gwałtowne wiatry boczne, powstałe w momencie wymijania czy też wyprzedzania przez duże pojazdy, przy wyjazdach z tuneli lub powstające w terenach górzystych mogą również osłabić zdolność kontroli nad motocyklem.

Zredukuj prędkość i uważaj na nagłe powiewy bocznego wiatru.

Podczas zdejmowania motocykla z podnóżka centralnego należy zamknąć przepustnicę i zaciągnąć hamulec. Następnie zwolnij hamulec postojowy. Płynne dodanie gazu spowoduje ruszenie pojazdu z miejsca.

WSKAZÓWKA

Przy nowym pasie napędowym CVT podczas gwałtownego przyspieszania obroty silnika mogą zwiększyć się nieco. Wynika to z elastyczności paska.

Zatrzymanie i parkowanie

Układ zapobiegający blokowaniu kół przy hamowaniu (ABS) (UH125A/200A)

Model ten wyposażony jest w układ ABS, który zaprojektowany został, aby zapobiegać ryzyku zablokowania któregoś z kół motocykla podczas gwałtownego hamowania, bądź podczas hamowania na śliskiej nawierzchni. Układ ABS zostaje uruchomiony, jeśli jeden z czujników wykryje, iż jedno z kół zaczyna się blokować. Odczujesz to, jako pulsowanie dźwigni hamulca. Pomimo zastosowania układu ABS należy zachować ostrożność podczas hamowania na zakrętach. Bez względu na ABS gwałtowne hamowanie na zakręcie doprowadzić może do uślizgnięcia się koła i utraty panowania nad pojazdem. ABS nie oznacza przesunięcia granicy niebezpieczeństwa. Układ nie skompensuje nieprawidłowej techniki hamowania, złej decyzji, konieczności zwolnienia na drodze złej jakości, bądź przy fatalnych warunkach pogodowych.

Musisz jeździć rozważnie i z zachowaniem uwagi. Na drogach o pofałdowanej nawierzchni może się zdarzyć, iż kierowcy pojazdów z konwencjonalnym układem hamulcowym mogą wyhamować na nieco krótszym dystansie w stosunku do pojazdu wyposażonego w ABS.

WSKAZÓWKA

W pewnych okolicznościach motocykl wyposażony w ABS może wymagać dłuższej drogi hamowania w stosunku do pojazdu bez ABS. Dotyczy to dróg o luźnej, nierównej nawierzchni.

OSTRZEŻENIE

Niedoświadczeni kierowcy mają tendencję do nadużywania jedynie tylnego hamulca. Powoduje to wydłużenie drogi hamowania i może doprowadzić do kolizji. Używanie tylko jednego z hamulców doprowadzić może do uślizgu koła i utraty panowania nad pojazdem. Uruchamiaj obydwa hamulce w tym samym czasie.

OSTRZEŻENIE

Hamowanie podczas zakręcania może być ryzykowne, bez względu czy motocykl posiada układ ABS. ABS nie kontroluje uślizgu bocznego koła, który może powstać podczas takiego manewru. Może to doprowadzić do utraty panowania nad pojazdem. Przed rozpoczęciem manewru skręcania wyhamuj odpowiednio jadąc na wprost. Unikniesz innego niż lekkiego hamowania na zakręcie.

OSTRZEŻENIE

Niewłaściwa ocena sytuacji na drodze jadąc pojazdem wyposażonym w ABS może doprowadzić do zagrożenia. ABS nie poprawi nawierzchni, złej decyzji, czy niewłaściwego użycia hamulców. Pamiętaj, że ABS nie skompensuje niewłaściwej decyzji, nieprawidłowej techniki hamowania lub potrzeby zwolnienia na drodze o złej nawierzchni lub w złych warunkach pogodowych. Jeździj rozsądnie i nie szybciej niż pozwalają warunki drogowe.

Jak działa układ ABS (UH125A/200A)

ABS kontroluje elektronicznie ciśnienie w układzie hamulcowym. Komputer monitoruje prędkość obrotową kół. Jeśli wykryje, że hamowane koło zwalnia gwałtownie, wskazując na możliwość poślizgu, komputer zmniejsza ciśnienie w układzie hamulcowym eliminując ryzyko zablokowania koła. ABS działa automatycznie, zatem nie potrzebujesz żadnej specjalnej techniki hamowania. Po prostu naciśnij dźwignie przedniego i tylnego hamulca tak mocno jak wymaga tego sytuacja na drodze (bez konieczności „pompowania”). Po włączeniu układu ABS pulsowanie dźwigni jest zjawiskiem normalnym.

Niezalecane opony mogą zmieniać prędkość kół i wprowadzać zakłócenia do pracy układu ABS. ABS nie działa przy bardzo niskiej prędkości, niższej niż 10 km/h oraz przy rozładowanym akumulatorze.

Zatrzymanie i parkowanie

1. Zamknij przepustnicę gazu.
2. Użyj jednocześnie i równomiernie przedniego i tylnego hamulca.

OSTRZEŻENIE

Niedoświadczeni kierowcy mają tendencję do niewystarczającego używania przedniego hamulca, co powoduje wydłużenie drogi hamowania i może stać się bezpośrednią przyczyną kolizji. Korzystanie tylko z przedniego lub tylnego hamulca jest niebezpieczne, ponieważ przez to motocykl może wpaść w poślizg, a kierowca może utracić nad nim kontrolę. Należy używać obu hamulców jednocześnie.

OSTRZEŻENIE

- Gwałtowne hamowanie w momencie zakręcania spowoduje poślizg i utratę kontroli nad motocyklem. Należy zahamować przed rozpoczęciem zakręcania.
- Na mokrej lub śliskiej nawierzchni oraz na zakrętach, hamulców należy używać ostrożnie. Nagłe hamowanie w tych warunkach jest szczególnie niebezpieczne. Na śliskich i nieregularnych nawierzchniach należy zawsze hamować łagodnie i z wyczuciem.

OSTRZEŻENIE

Zbyt bliska jazda za poprzedzającym pojazdem grozi kolizją. Wraz ze wzrostem szybkości motocykla jego droga hamowania wydłuża się. Zachowuj zawsze bezpieczny odstęp od pojazdu jadącego przed tobą.

UWAGA

Utrzymywanie motocykla nieruchomo na pochyłości przez dodawanie gazu może uszkodzić sprzęgło. Do utrzymania motocykla nieruchomo na pochyłości używaj hamulców.

3. Zaparkuj motocykl na pewnym, płaskim podłożu, gdzie nie przewróci się.
4. Ustaw pojazd na nóżce bocznej lub podnóżku centralnym.
5. Kluczyk zapłonowy przekręć do pozycji „OFF”.
6. Kluczyk zapłonowy przekręć do pozycji „Lock” i zablokuj kierownicę.
7. Zaciągnij hamulec postojowy.
8. Wyjmij kluczyk ze stacyjki.

WSKAZÓWKA

- Jeśli zakładasz dodatkowe zabezpieczenie przeciwkradzieżowe takie jak U-lock, czy Disc-lock nie zapomnij o jego zdjęciu przed ruszeniem.
- Nie parkuj w miejscach, gdzie trawa stykać się będzie z silnikiem.

PRZESTROGA

Gorący tłumik może spowodować poważne oparzenia. Jeszcze jakiś czas po wyłączeniu silnika, tłumik jest wystarczająco gorący, aby spowodować oparzenie po dotknięciu. Parkuj motocykl tak, by piesi i dzieci nie mogły dotknąć gorącego wydechu.

UWAGA:

Bezpośrednie światło słoneczne padające na szybę osłony lub inne przezroczyste elementy może przy długotrwałym operowaniu uszkodzić pojazd. Parkuj motocykl w zacienionym miejscu lub używaj pokrowca.

Przeglądy okresowe

<i>Plan przeglądów</i>	49
<i>Zestaw narzędzi</i>	52
<i>Punkty smarowania</i>	52
<i>Akumulator</i>	53
<i>Świeca zapłonowa</i>	56
<i>Filtr powietrza</i>	58
<i>Regulacja wolnych obrotów</i>	62
<i>Regulacja linki gazu</i>	62
<i>Filtr wentylatora</i>	63
<i>Płyn chłodzący</i>	63
<i>Olej silnikowy</i>	65
<i>Hamulce</i>	69
<i>Opony</i>	72
<i>Wyłącznik zapłonu przy nóżce bocznej</i>	75
<i>Wymiana żarówek</i>	75
<i>Bezpieczniki</i>	82
<i>Katalizator</i>	83
<i>Złącze diagnostyczne</i>	85

Przeglądy okresowe

Plan przeglądów

Tabela przeglądów wskazuje odstępy między przeglądami w kilometrach i miesiącach. Na koniec każdego z interwałów, zgodnie z instrukcją dokonaj niezbędnego przeglądu, kontroli czy smarowania. Jeżeli motocykl jest używany w trudnych warunkach, często jeździ w kurzu lub z ekstremalnym wykorzystaniem osiągniętych czynności te powinny być przeprowadzane częściej. O tym, jak często w takich przypadkach należy przeprowadzać inspekcje motocykla, poinformuje Państwa indywidualnie autoryzowany dealer SUZUKI.

Komponenty układu kierowniczego, zawieszonych, czy kół jezdnych są kluczowymi elementami wymagającymi specjalnej i troskliwej opieki serwisowej.

Najlepszą gwarancją bezpieczeństwa będzie zatem regularna kontrola u autoryzowanego dealera Suzuki.

OSTRZEŻENIE

Nieprawidłowo wykonany przegląd lub zaniechanie pewnych czynności przeglądowych może prowadzić do wypadku.

Utrzymuj motocykl w dobrym stanie. Zwróć się do swojego dealera Suzuki o wykonanie czynności przeglądowych oznaczonych gwiazdką (*). Inne prace, które nie są w ten sposób zaznaczone mogą być wykonywane przez osoby posiadające doświadczenie mechaniczne, na podstawie wskazówek zawartych w instrukcji obsługi. W przypadku wątpliwości powstałych w czasie dokonywania przeglądu czy też obsługi okresowej, zwróć się do dealera Suzuki i zleć mu wykonanie przeglądu/obsługi okresowej.

OSTRZEŻENIE

Spaliny zawierają tlenek węgla. Trujący, bezwonny i bezbarwny gaz. Wdychanie tlenku węgla prowadzi do śmierci lub ciężkich obrażeń.

Nigdy nie uruchamiaj silnika w zamkniętych pomieszczeniach lub o słabej wentylacji.

WSKAZÓWKA

Plan przeglądów i obsługi okresowej określa minimalne wymagania dotyczące przeglądów. Jeżeli motocykl używany jest w ciężkich warunkach, przeglądy powinny być dokonywane częściej niż wynika to z planu przeglądów. W przypadku jakichkolwiek wątpliwości, co do terminów przeglądów i obsługi okresowej, należy skontaktować się z autoryzowanym punktem dealerskim lub serwisowym Suzuki.

UWAGA

Stosowanie nieoryginalnych części zamiennych spowodować może szybsze zużycie motocykla i skrócenie okresu eksploatacji.

Przy wymianie części w motocyklu korzystaj z oryginalnych części zamiennych Suzuki.

UWAGA

Obsługa elektrycznych komponentów z włączoną stacyjką może ze względu na zwarcie doprowadzić do ich uszkodzenia.

Aby uniknąć tego rodzaju uszkodzeń przed czynnościami obsługowymi dotyczącymi części elektrycznych motocykla wyłączaj stacyjkę.

Plan przeglądów

Uwaga: Czynności te powinny być przeprowadzane według stanu licznika kilometrów lub też po upływie określonego czasu - w zależności, co prędzej nastąpi.

UH125A

Element	Przedział	km	1000	4000	8000	12000
		miesiące	2	12	24	36
Filtr powietrza	Wkład gąbkowy	Czyszczenie co 3000 km				
		Wkład papierowy	-	I	I	R
Filtr wentylatora			Czyszczenie co 3000 km			
*	Śruby i nakrętki układu wydechowego		T	T	T	T
*	Luz zaworowy		I	I	I	I
	Świeca zapłonowa		-	I	R	I
*	Przewód paliwowy		-	I	I	I
			* Wymiana co 4 lata			
	Olej silnikowy		R	R	R	R
	Filtr oleju silnikowego		R	-	R	-
*	Olej przekładniowy		-	-	I	-
	Luz linki gazu		I	I	I	I
	System kontroli emisji par paliwa		-	-	I	-
	Układ chłodzenia		-	I	I	I
*	Płyn chłodzący	Suzuki super long life coolant (niebieski)	Wymiana co 48 miesięcy lub 16000 km			
		Suzuki long life coolant (zielony) lub inny płyn chłodzący	Wymiana co 24 miesiące lub 8000 km			
	Przewody układu chłodzenia		-	I	I	I
*	Pasek napędowy		-	I	I	R
*	Hamulce		I	I	I	I
	Płyn hamulcowy		-	I	I	I
			* Wymiana co 2 lata			
	Przewody hamulcowe		-	I	I	I
			* Wymiana co 4 lata			
	Opony		-	I	I	I
*	Układ kierowniczy		I	-	I	-
*	Zawieszenie przednie		-	-	I	-
*	Zawieszenie tylne		-	-	I	-
*	Śruby i nakrętki konstrukcyjne ramy		T	T	T	T
	Smarowanie		Smarowanie co 1000 km			

Ważne: **I** - przegląd i czyszczenie, regulacja, wymiana lub smarowanie - w zależności od potrzeb;
R - wymiana; **T** - dociąganie, dokręcanie

UH200A

Przedział		km	1000	5000	10000	15000
Element		miesiące	2	12	24	36
	Filtr powietrza	Wkład gąbkowy	Czyszczenie co 3000 km			
		Wkład papierowy	-	I	I	R
	Filtr wentylatora		Czyszczenie co 3000 km			
*	Śruby i nakrętki układu wydechowego		T	T	T	T
*	Luz zaworowy		I	I	I	I
	Świeca zapłonowa		-	I	R	I
*	Przewód paliwowy		-	I	I	I
			* Wymiana co 4 lata			
	Olej silnikowy		R	R	R	R
	Filtr oleju silnikowego		R	-	R	-
*	Olej przekładniowy		-	-	I	-
	Luz linki gazu		I	I	I	I
	System kontroli emisji par paliwa		-	-	I	-
	Układ chłodzenia		-	I	I	I
*	Płyn chłodzący	Suzuki super long life coolant (niebieski)	Wymiana co 48 miesięcy lub 20000 km			
		Suzuki long life coolant (zielony) lub inny płyn chłodzący	Wymiana co 24 miesiące lub 10000 km			
	Przewody układu chłodzenia		-	I	I	I
*	Pasek napędowy		-	I	I	R
*	Hamulce		I	I	I	I
	Płyn hamulcowy		-	I	I	I
	Przewody hamulcowe		-	I	I	I
	Opony		-	I	I	I
*	Układ kierowniczy		I	-	I	-
*	Zawieszenie przednie		-	-	I	-
*	Zawieszenie tylne		-	-	I	-
*	Śruby i nakrętki konstrukcyjne ramy		T	T	T	T
	Smarowanie		Smarowanie co 1000 km			

Ważne: **I** - przegląd i czyszczenie, regulacja, wymiana lub smarowanie - w zależności od potrzeb;
R - wymiana; **T** - dociąganie, dokręcanie

Zestaw narzędzi

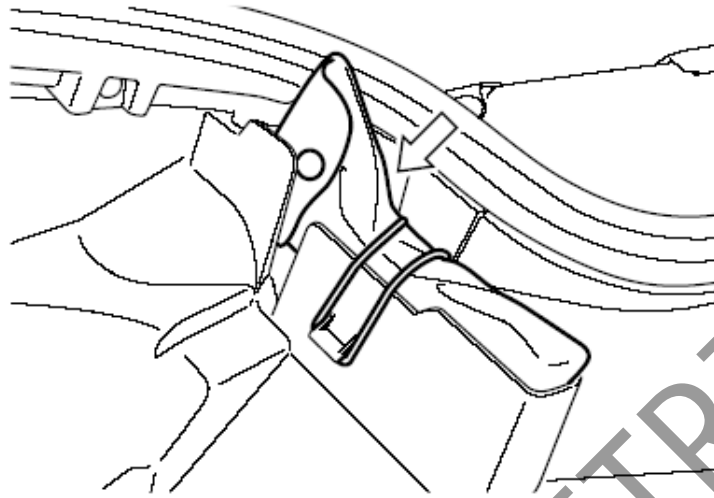

W celu ułatwienia wykonywania prostych prac obsługowych motocykl posiada komplet narzędzi umieszczony pod siedziskiem.

Punkty smarowania

Regularne smarowanie współpracujących części jest bardzo ważne dla zachowania prawidłowej eksploatacji oraz dla bezpiecznej jazdy.

Godne polecenia jest smarowanie motocykla po jeździe w deszczu, po długiej podróży, czy po myciu wodą.

Główne miejsca, które należy smarować są pokazane na rysunku.

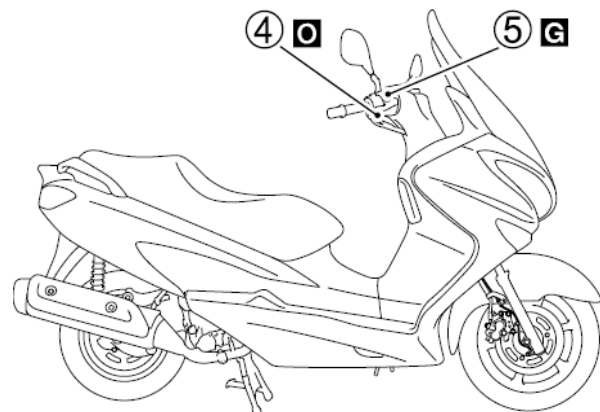
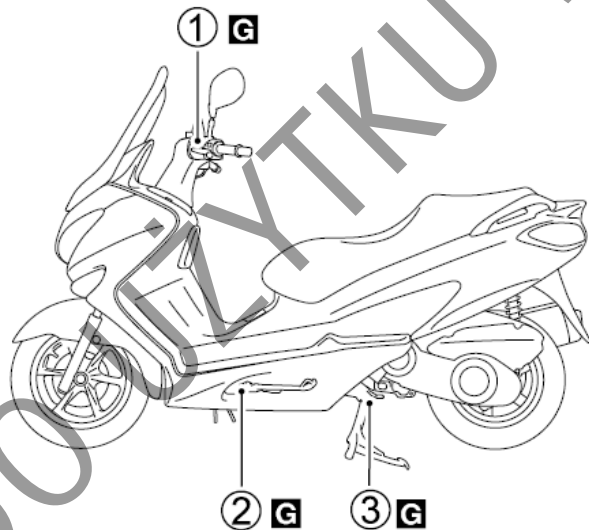

o - olej silnikowy

g - smar

1. Oś dźwigni hamulca tylnego.
2. Przegub nóżki bocznej i uchwyt sprężyny.
3. Oś i hak sprężyny podnóżka centralnego.
4. Linka gazu .
5. Oś dźwigni hamulca przedniego.

UWAGA:

Smarowanie przełączników może doprowadzić do ich uszkodzenia. Nie nakładaj smaru lub oleju na włączniki elektryczne.

Akumulator

Akumulator umieszczony jest pod podłogą. W motocyklu tym zastosowano bezobsługowy typ akumulatora. Należy jednak co pewien czas skontrolować stan jego naładowania u autoryzowanego dealera Suzuki

Standardowy prąd ładowania akumulatora wynosi 0.9A x 5 do 10 godzin, maksymalnie zaś 4.0A przez 1.0 godziny. Nigdy nie przekraczaj dopuszczalnego czasu ładowania.

OSTRZEŻENIE

Akumulator, jego zaciski i związane z nim akcesoria zawierają ołów i jego pochodne. Ołów jest szkodliwy dla zdrowia, jeśli przedostanie się do układu krwionośnego.

Umyj dokładnie ręce, jeśli dotykałeś jakiegokolwiek elementów związanych z ołowiem. Rozcieńczony kwas siarkowy z akumulatora może prowadzić do uszkodzenia wzroku lub ciężkich oparzeń. Stosuj prawidłową ochronę oczu i rękawice ochronne. W przypadku kontaktu z kwasem lub jego roztworem przemyj natychmiast oczy i skórę pod bieżącą wodą i skorzystaj z opieki medycznej. Akumulatory przechowuj w miejscu niedostępnym dla dzieci.

OSTRZEŻENIE

Akumulator produkuje palny gaz - wodór, który może eksplodować przy kontakcie z ogniem lub iskrzeniem.

Trzymaj akumulator z dala od źródeł ognia. Nie pal tytoniu w pobliżu akumulatora.

UWAGA:

Przekroczenie dopuszczalnego prądu ładowania akumulatora skróci jego okres użytkowania. Nigdy nie przekraczaj zalecanego prądu ładowania akumulatora.

OSTRZEŻENIE

Przecieranie akumulatora suchą szmatką może, ze względu na powstające statyczne wyładowania doprowadzić do pożaru.

Aby uniknąć powstawania wyładowań elektrostatycznych wycieraj akumulator lekko zwilżoną szmatką.

Demontaż akumulatora

Aby zdemontować akumulator postępuj wg poniższej procedury:

1. Ustaw motocykl na podnóżku centralnym.
2. Zdejmij osłonę stopnia (1).

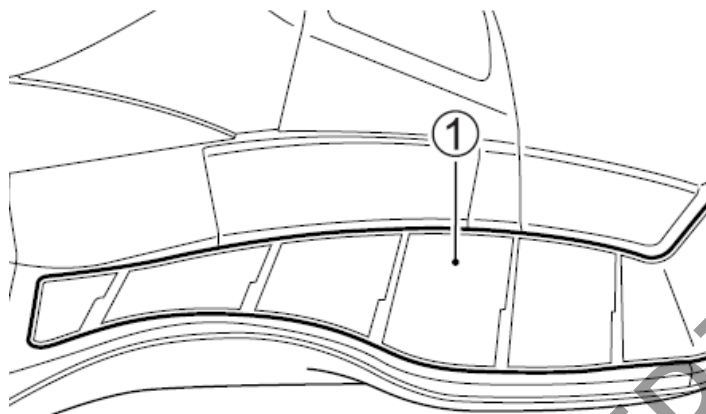

3. Odkręć śrubę i zdejmij pokrywę (2).

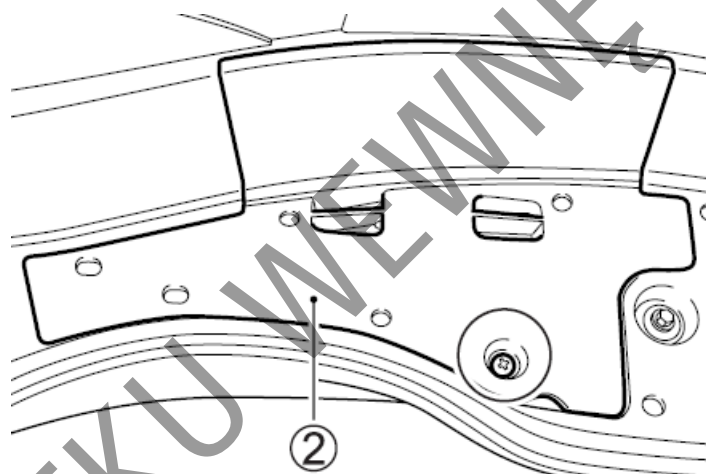

4. Odkręć ujemny zacisk akumulatora (-) (3).

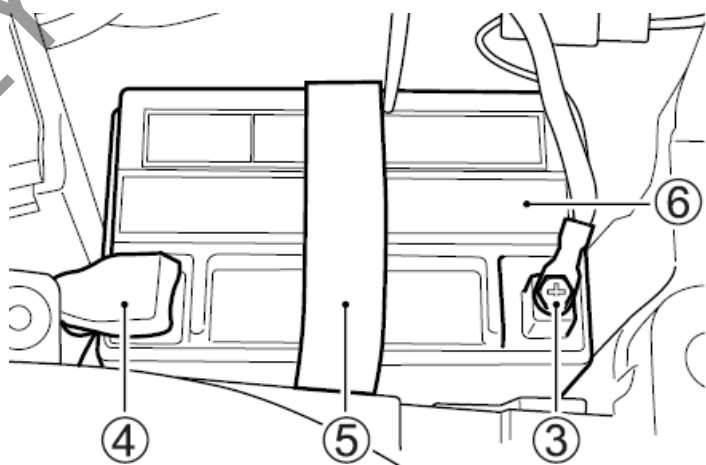

5. Zsuń gumowy kapturek i odkręć klemę dodatnią (+) akumulatora (4).
6. Rozepnij opaskę (5).
7. Wyciągnij akumulator (6).

Aby zamontować akumulator:

1. Zamontuj akumulator w odwrotnej kolejności.
2. Dokręć pewnie klemy akumulatora.

UWAGA

Zamiana przewodów akumulatora doprowadzi do uszkodzenia systemu ładowania oraz akumulatora.

Zawsze podłączaj czerwony przewód do (+) zacisku dodatniego akumulatora, a czarny (lub czarny z białymi paskami) przewód do (-) zacisku ujemnego.

OSTRZEŻENIE

Akumulatory zawierają toksyczne substancje włączając w to kwas siarkowy i ołów. Są one szkodliwe zarówno dla środowiska naturalnego jak i dla zdrowia człowieka.

Zużyty akumulator musi zostać zełomowany lub przekazany do odzysku zgodnie z lokalnym prawem. Akumulatora nie wolno wyrzucić do domowego kontenera na śmieci. Podczas wyjmowania akumulatora z motocykla nie przewracaj go, gdyż z akumulatora może wylać się kwas siarkowy i doprowadzić do obrażeń twojego ciała.

WSKAZÓWKA

- Przy wymianie akumulatora zastosuj ten sam Typ baterii MF.
- Jeśli motocykl nie jest używany przez dłuższy czas doładowywuj akumulator raz w miesiącu.



Symbol przekreślonego kosza na śmieci (A) umieszczony na akumulatorze oznacza, iż zużyty akumulator powinien zostać zebrany niezależnie od standardowych śmieci domowych.

Chemiczny symbol „Pb” (B) wskazuje, iż akumulator zawiera więcej niż 0,004% ołowiu.

Zapewniając prawidłowe wycofanie zużytego akumulatora pomagasz zapobiegać negatywnym konsekwencjom dla środowiska i zdrowia ludzkiego, które nastąpiłyby przy nieprawidłowym złomowaniu zużytych akumulatorów. Recykling materiałów wspomaga zachowanie środowiska

naturalnego. Szczegółowe informacje dotyczące odbioru zużytego akumulatora uzyskasz u swojego dealera Suzuki.

Świeca zapłonowa

Świecę demontuje się następująco:

1. Otwórz siedzisko.

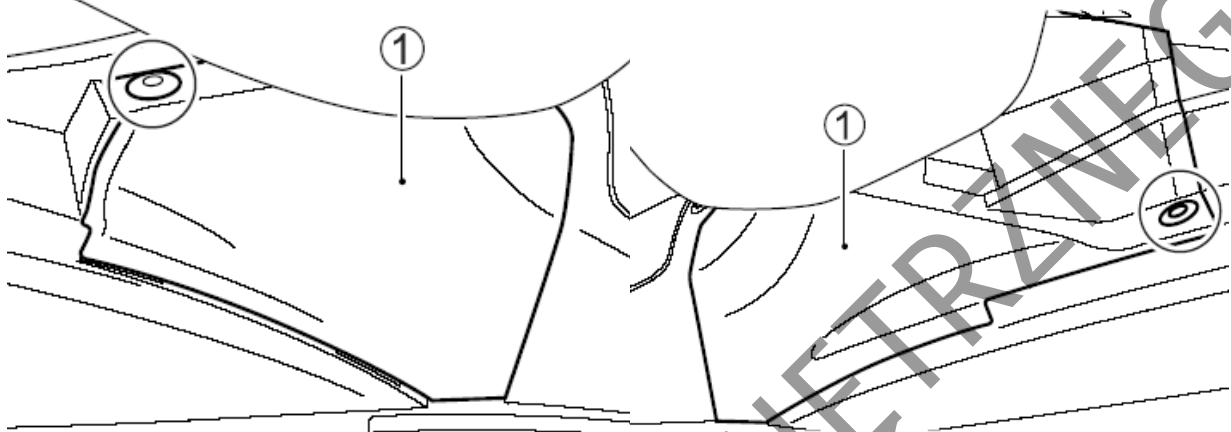

2. Zdemontuj spinki i pokrywę obsługową silnika (1).
3. Zdejmij nasadkę (fajkę) ze świecy.

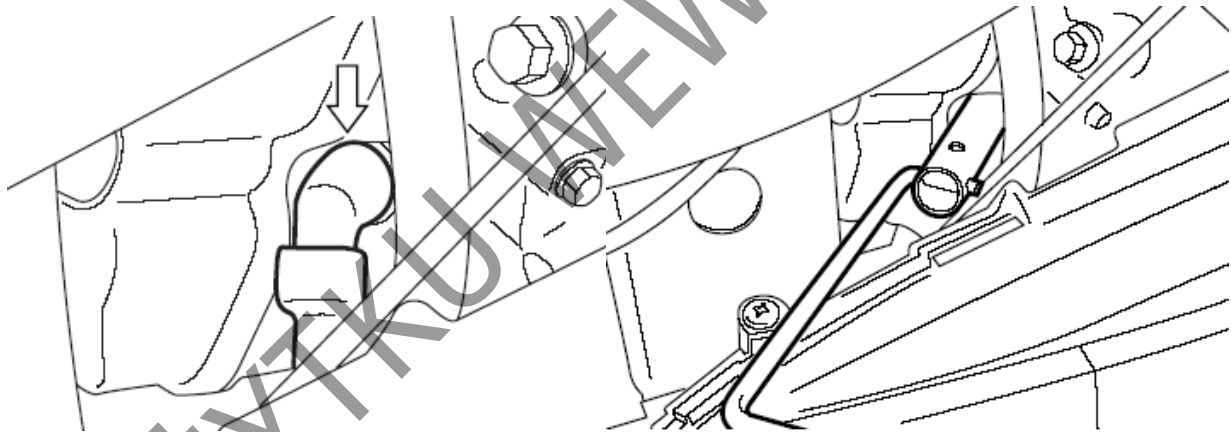

4. Odpowiednim kluczem odkręć świecę.

OSTRZEŻENIE:

Gorąca chłodnica i silnik może oparzyć. Zaczekaj z demontażem, aż do momentu, gdy chłodnicę i silnik można dotknąć ręką.

Kontrola świecy zapłonowej

Świecę zapłonową należy czyścić za pomocą szczotki drucianej. Odstęp elektrod skontroluj i ewentualnie ustaw za pomocą szczelinomierza. Powinien on wynosić odpowiednio: UH125/A: 0.7 – 0.8 mm oraz UH200/A: 0.6 - 0.7 mm. Świeca zapłonowa powinna być wymieniana zgodnie z grafikami przeglądów.

UH125A

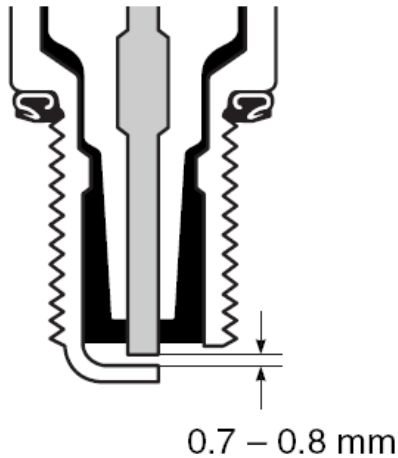

UH200A

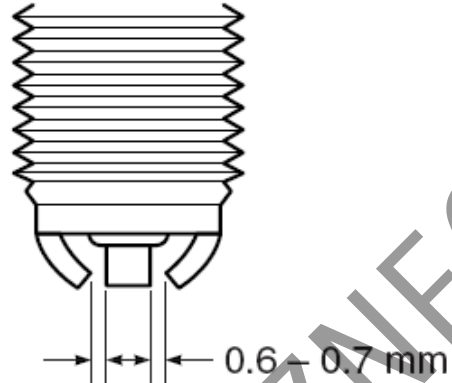

Podczas czyszczenia nagaru należy zawsze sprawdzić zabarwienie elektrod świecy zapłonowej. Rodzaj zabarwienia świadczy o przydatności świecy do danych warunków pracy. Normalna świeca powinna być lekko jasnobrązowa. Jeśli elektrody mają bardzo jasne zabarwienie lub są nadtopione świecę należy wymienić na „zimniejszą”

Zasady wymiany świec zapłonowych

UWAGA

Zastosowanie nieodpowiedniego typu świecy wpłynie niekorzystnie na pracę silnika, wręcz może doprowadzić do zniszczenia silnika. W tym przypadku uszkodzenie nie będzie objęte gwarancją. Suzuki zaleca stosowanie podanych powyżej typów świec zapłonowych lub ich odpowiedników. W przypadku, gdy występują wątpliwości, co do rodzaju i przeznaczenia świecy zapłonowej, należy skonsultować się autoryzowanym dealermotocykli Suzuki lub autoryzowanym serwisem.

UH125A

NGK	DENSO	UWAGI
CR7E	U22ESR-N	Standardowa
CR8E CR9E	U24ESR-N U27ESR-N	Jeżeli świeca standardowa ma tendencję do przegrzewania się należy wymienić ją na tę świecę

UH200A

NGK	DENSO	UWAGI
CR7EK	U22ETR	Standardowa
CR8EK CR9EK	U24ETR U27ETR	Jeżeli świeca standardowa ma tendencję do przegrzewania się należy wymienić ją na tę świecę

WSKAZÓWKA

Aby wyeliminować zakłócenia w pracy urządzeń elektrycznych motocykl ten wyposażony został w świece zapłonowe z rezystorem. Niewłaściwa świeca zapłonowa wprowadzać może zakłócenia do pracy układu zapłonowego powodując w rezultacie pogorszenie osiągnięć. Używaj wyłącznie zalecanych świec.

Montaż świec

UWAGA:

Nieprawidłowy montaż świecy zapłonowej doprowadzić może do uszkodzenia motocykla. Zbyt mocne dokręcenie świecy grozi uszkodzeniem aluminiowego gwintu głowicy cylindra. Ostrożnie wkręć świecę ręką, aż do momentu, gdy natrafisz na opór. Następnie dokręć świecę za pomocą klucza o: 1/2 obrotu w przypadku świecy nowej lub o 1/8 obrotu - w przypadku świecy, która po oczyszczeniu jest użyta ponownie.

UWAGA:

Przez otwór po wykręconej świecy do silnika mogą przedostać się zanieczyszczenia. Po wykręceniu świecy należy zawsze zabezpieczyć otwór w głowicy przy użyciu np. czystej szmatki.

Filtr powietrza

Filtr powietrza usytuowany jest pod zbiornikiem paliwa. Jeżeli jest on zanieczyszczony i zmniejsza się jego przepuszczalność, to automatycznie pogarszają się osiągi pojazdu (spadek mocy, wzrost zużycia paliwa). Wkład filtra należy sprawdzać i wymieniać regularnie. Jeśli używasz motocykla w normalnych warunkach kontroluj filtr powietrza zgodnie z tabelą przeglądów. W przypadkach, gdy motocykl jest eksploatowany w ciężkich warunkach – (np.: jazda w kurzu) czyszczenie lub wymiana wkładu filtra powietrza powinna być dokonywana częściej niż to wynika z harmonogramu przeglądów. Aby zdemontować i skontrolować filtr powietrza postępuj zgodnie z poniższą procedurą.

OSTRZEŻENIE

Uruchamianie silnika bez wkładu filtra powietrza stwarza zagrożenie. Dojść może dojść do cofnięcia się płomienia z silnika i w konsekwencji do zapalenia się motocykla. Przy pracy silnika bez wkładu filtrującego zanieczyszczenia mogą przedostać się do cylindra i doprowadzić do poważnego uszkodzenia silnika.
Nigdy nie należy uruchamiać silnika, gdy wkład filtra powietrza nie jest poprawnie zainstalowany.

UWAGA

Zaniechanie regularnej kontroli filtra powietrza, zwłaszcza, kiedy motocykl jest brudny, zakurzony lub mokry może doprowadzić do uszkodzenia twojego motocykla. W takich warunkach może dojść do zatkania filtra powietrza i w rezultacie do uszkodzenia silnika.

Po jeździe w trudnych warunkach zawsze kontroluj wkład filtrujący. Wyczyść lub wymień wkład, jeśli zajdzie taka konieczność. Obudowę i wkład filtra należy wyczyścić niezwłocznie po tym, jak woda dostanie się do wnętrza obudowy.

Demontaż filtra przebiega następująco:

1. Odkręć śruby (1) oraz zdejmij pokrywę (2).

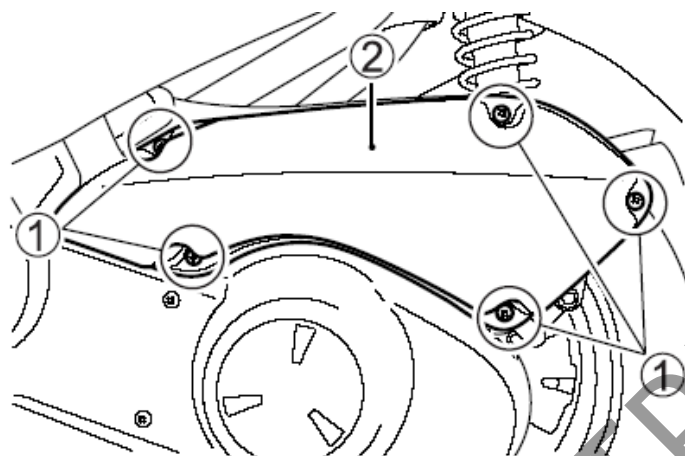

2. Zdemontuj wkład filtrujący (3).

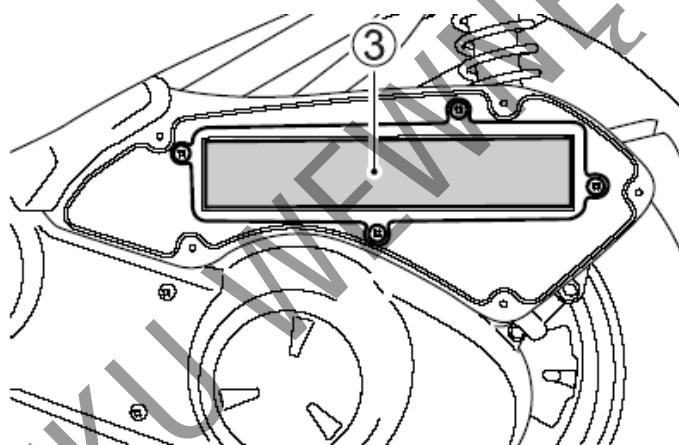

3. Sprawdź stan wkładu filtrującego. Wymieniaj okresowo wkład filtrujący (4). Czyść okresowo i zgodnie z dalej podaną procedurą wkład poliuretanowy (5).

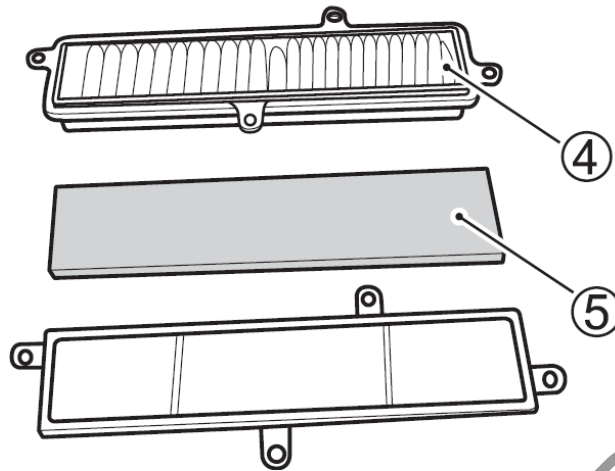

UWAGA

Sprężone powietrze uszkodzi wkład filtra powietrza. Nie przedmuchiuj wkładu filtrującego sprężonym powietrzem.

4. Zamontuj filtr w odwrotnej kolejności. Upewnij się, że elementy filtrujące są prawidłowo zamocowane i uszczelnione.

UWAGA

Montaż rozdartego wkładu filtrującego grozi przedostaniem się zanieczyszczeń do silnika i jego uszkodzeniem. Uważnie sprawdź stan elementu filtrującego. W przypadku stwierdzenia uszkodzeń wymień wkład na nowy.

UWAGA

Nieprawidłowy montaż wkładu filtrującego grozi przedostaniem się zanieczyszczeń do silnika i jego uszkodzeniem. Upewnij się, że wkład filtrujący został prawidłowo zamontowany.

WSKAZÓWKA

Zachowaj ostrożność przy myciu motocykla. Nie nalej wody do filtra powietrza.

Czyszczenie poliuretanowego wkładu filtrującego

1. Napełnij odpowiedni pojemnik niepalnym związkiem czyszczącym (A), a następnie zanurz w nim wkład i przemyj
2. Wyciśnij wkład w rękach, lecz nie wykręcaj, gdyż jest on podatny na rozerwanie.
3. Zanurz wkład w pojemniku z olejem silnikowym (lub olejem do nasączania filtrów) (B) i wgnieć olej we wkład. Ponownie wyciśnij wkład w celu usunięcia nadmiaru oleju.

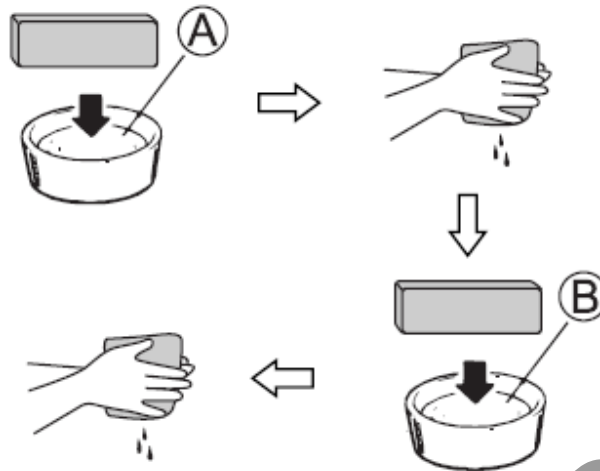

OSTRZEŻENIE

Nowy i używany olej oraz ich pochodne są substancjami szkodliwymi. Dzieci i zwierzęta mogą się zatruci polykając olej lub jego związki. Wielokrotny i długotrwały kontakt ze użytym olejem prowadzić może do raka skóry. Nawet krótkotrwały kontakt z olejem prowadzić może do podrażnienia skóry.

- Oleje należy trzymać z dala od dzieci i zwierząt
- Przy wymianie oleju należy stosować ubranie ochronne z długim rękawem i wodoodporne rękawice (np. do zmywania naczyń)
- Miejsca na ciele zabrudzone olejem należy dokładnie umyć mydłem
- Zużyty olej oraz filtr oleju należy w odpowiedni sposób zutylizować.

WSKAZÓWKA

Zużyty olej należy w odpowiedni sposób zutylizować.

Przewód spustowy filtra powietrza

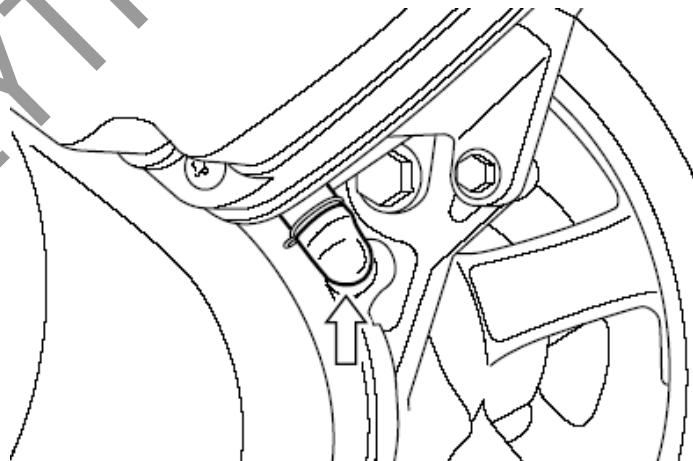

Podczas przeglądów okresowych zdejmuj korek i spuszcza nagromadzoną wodę i olej.

Kontrola wolnych obrotów

Skontroluj prędkość obrotową silnika na biegu jałowym. Powinna ona wynosić 1600 – 1800 obr/min przy nagrzanym silniku.

WSKAZÓWKA

Jeśli prędkość obrotowa silnika wykracza poza specyfikację zwróć się po pomoc do autoryzowanego serwisu Suzuki.

Regulacja linki gazu

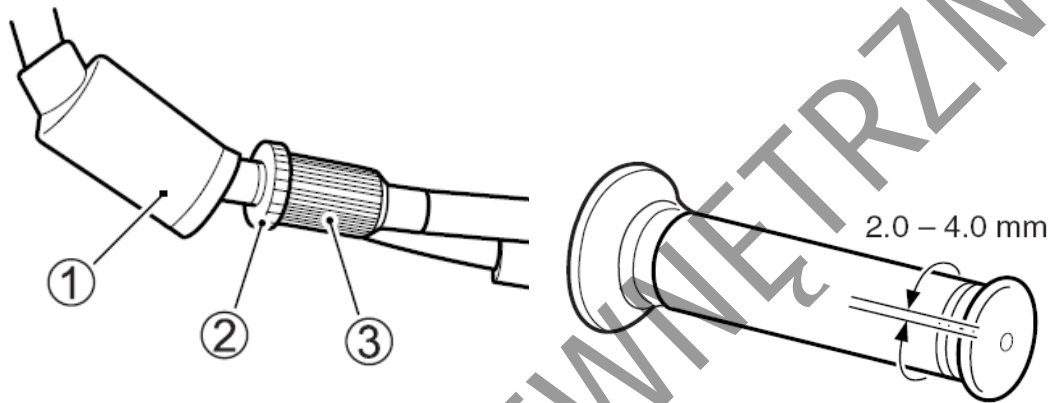

Regulację przeprowadzić następująco:

1. Zsuń gumowy kapturek (1),
2. Poluzuj nakrętkę zabezpieczającą (2).
3. Luz linki ustaw za pomocą śruby regulacyjnej (3) tak, by wynosił on 2.0 - 4.0 mm.
4. Dokręć nakrętkę zabezpieczającą (2).
5. Nasuń ponownie gumowy kapturek (1).

OSTRZEŻENIE

Nieprawidłowy luz linki gazu może powodować nieoczekiwany wzrost obrotów silnika przy skręceniu kierownicy. Może to doprowadzić do utraty panowania i wypadku.
Wyreguluj luz linki gazu tak, by ruch kierownicy nie miał wpływu na obroty silnika.

Oslona linki gazu

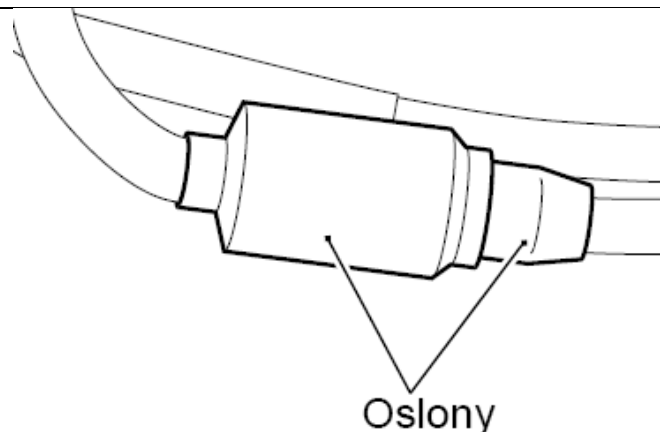

Linka gazu posiada gumowe kapturki. Sprawdź, czy są one prawidłowo założone. Podczas mycia nie polewaj kapturek wodą. Brudne osłony gumowe przetrzyj mokrą szmatką.

Filtr wentylatora

Filtr wentylatora znajduje się z lewej strony skrzyni korbowej. Czyść filtr co 3000 km. Blizsze informacje znajdują się w części opisującej filtr powietrza.

Procedura demontażu filtra jest następująca:

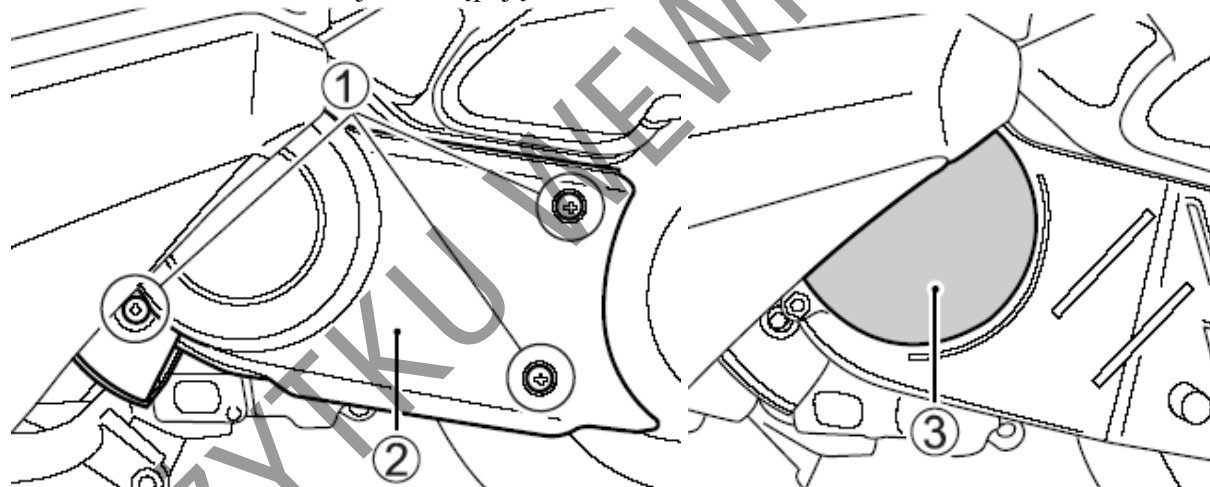

1. Odkręć śruby (1) i zdemontuj pokrywę (2).
2. Zdemontuj filtr wentylatora (3).

Płyn chłodzący

Poziom płynu chłodzącego

WSKAZÓWKA

- Poziom płynu chłodzącego sprawdzaj przy zimnym silniku.
- Jeśli zbiorniczek wyrównawczy płynu chłodzącego jest pusty, sprawdź poziom płynu w chłodnicy.

OSTRZEŻENIE

Płyn chłodzący jest szkodliwy przy połknięciu i wdychaniu. Roztwór płynu może być szkodliwy dla zwierząt.

Nie pij płynu chłodzącego ani jego roztworów. W przypadku połknięcia nie wywołać wymiotów i natychmiast wezwać lekarza. Przy kontakcie ze skórą lub oczami przemyć natychmiast dużą ilością wody. Unikaj wdychania oparów płynu chłodzącego. Jeśli to nastąpi wyjdź natychmiast na świeże powietrze i oddychaj głęboko. Trzymać z dala od dzieci i zwierząt.

1. Zdemontuj pokrywę obsługową płynu chłodzącego (1).

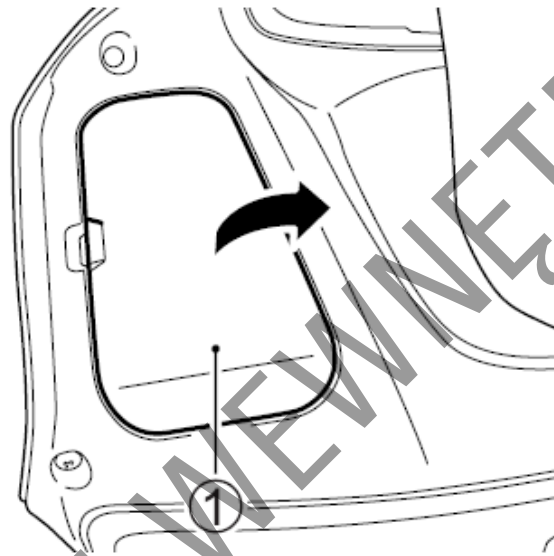

2. Poziom płynu chłodzącego w zbiorniku powinien znajdować się zawsze pomiędzy oznaczeniami "F" (full) i "L" (low). Poziom płynu należy sprawdzać przed każdą jazdą przy prosto stojącym motocyklu. Jeżeli poziom płynu znajduje się poniżej oznaczenia "L" dolej właściwie rozcieńzonego płynu przez otwór uzupełniający, aż do osiągnięcia linii „F”.

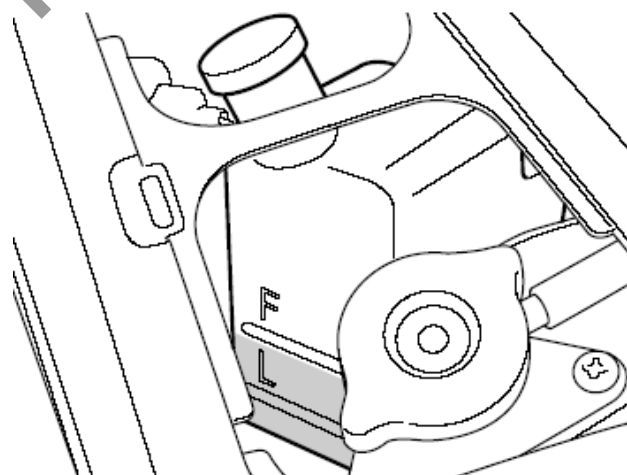

OSTRZEŻENIE

**Otworzenie korka zbiornika wyrównawczego, gdy silnik jest gorące spowodować może oparzenie cieczą chłodzącą lub jej parą.
Zaczekaj aż silnik ostygnie zanim otworzysz korek zbiorniczka.**

WSKAZÓWKA

Dolewanie wyłącznie wody do płynu chłodzącego zmniejszy efektywność jego działania. Zawsze należy stosować roztwór zawierający 50% płynu chłodzącego i 50% wody.

Wymiana płynu chłodzącego

Płyn należy wymieniać okresowo.

WSKAZÓWKA

Okolo 1600 ml płynu chłodzącego będzie potrzebne do chłodnicy i zbiorniczka.

Kontrola przewodów układu chłodzenia

Skontroluj przewody układu chłodzenia pod kątem pęknięć oraz wycieków. Przy stwierdzeniu jakiegokolwiek nieprawidłowości zwróć się do dealera Suzuki o wymianę przewodu na nowy.

Olej silnikowy

Żywotność silnika zależy także w dużej mierze od jakości i regularnej wymiany oleju silnikowego. Codzienna kontrola poziomu oleju i regularna wymiana należą do najważniejszych prac przeglądowych.

Kontrola poziomu oleju silnikowego

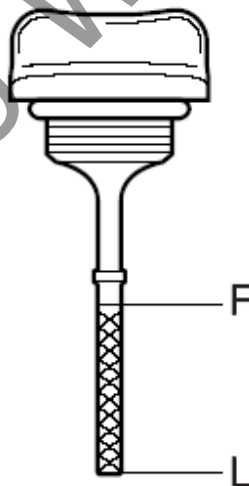

Poziom oleju silnikowego sprawdzaj przy pomocy bagnetu pomiarowego. Wykręca się go razem z korkiem wlewu oleju, jak pokazano na rysunku. Poziom oleju na bagnetce powinien znajdować się pomiędzy liniami „L” i „F”.

Przy sprawdzaniu poziomu oleju należy postępować w następujący sposób:

1. Postaw motocykl na podnóżku centralnym.

2. Uruchom silnik i pozostaw na wolnych obrotach przez 3 minuty. Jeśli silnik jest zimny pozostaw go do rozgrzania.
3. Wyłącz silnik i odczekaj ok. 3 minuty.
4. Wykręć bagnet pomiarowy i wytrzyj szmatką.
5. Włóż korek wlewu oleju w jego otwór, lecz nie wkręcaj. Gwint korka powinien jedynie oprzeć się na otworze.
6. Wyciągnij ponownie bagnet i sprawdź poziom oleju.
7. Zamontuj prawidłowo bagnet.

UWAGA

Uruchamianie silnika ze zbyt małym lub zbyt dużym poziomem oleju silnikowego doprowadzić może do uszkodzenia silnika.

Ustaw motocykl na płaskiej powierzchni. Przed każdą jazdą przy pomocy bagnetu pomiarowego sprawdź poziom oleju silnikowego. Upewnij się, że olej jest zawsze powyżej oznaczenia "L" (niski) i nie wyżej niż "F" (pełny).

WSKAZÓWKA

Przy kontroli poziomu oleju nie wkręcaj bagnetu.

Wymiana oleju i filtra oleju

Olej silnikowy i filtr oleju wymieniaj zgodnie z tabelą przeglądów. Aby olej mógł całkowicie wyciec, powinien być spuszcany przy ciepłym silniku. Procedura wymiany jest następująca:

UWAGA

Uruchamianie silnika podczas spuszczenia oleju prowadzić będzie do zerwania filmu olejowego i uszkodzenia silnika.

Podczas wymiany oleju nie korzystaj z przycisku rozrusznika elektrycznego.

1. Ustaw motocykl na podnóżku centralnym.

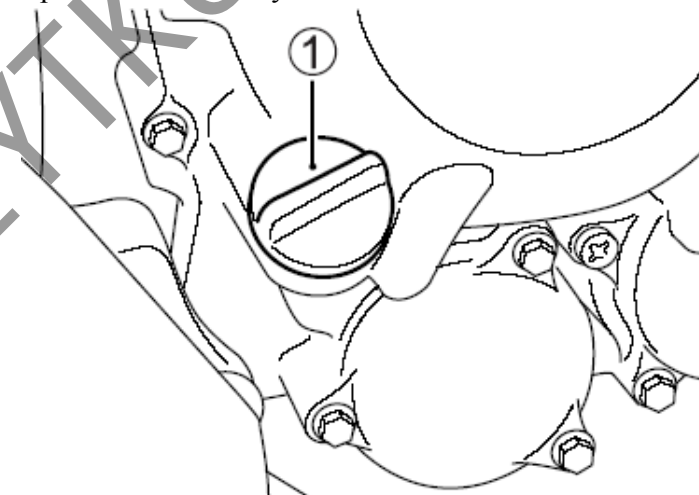

2. Odkręć korek wlewu oleju (1).
3. Odkręć umieszczoną w dolnej części silnika śrubę do spuszczenia oleju (2) wraz z uszczelką (3) i spuść olej do stosownego pojemnika olej silnikowy.

PRZESTROGA

Układ wydechowy i olej silnikowy mogą być wystarczająco gorące, by oparzyć. Zanim rozpoczniesz spuszczenie oleju zaczekaj, aż korek spustowy oleju i rura wydechowa ostygną na tyle, byś mógł dotknąć ich gołą ręką.

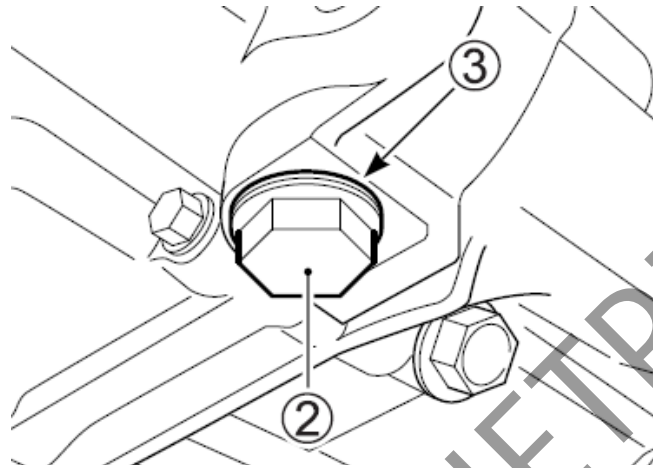

OSTRZEŻENIE

Oleje silnikowe i ich pochodne są substancjami szkodliwymi. Dzieci i zwierzęta mogą się zatrucię polykając olej lub jego związki. Wielokrotny i długotrwały kontakt ze użytym olejem prowadzić może do raka skóry. Nawet krótkotrwały kontakt z olejem prowadzić może do podrażnienia skóry.

- Oleje należy trzymać z dala od dzieci i zwierząt
- Przy wymianie oleju należy stosować ubranie ochronne z długim rękawem i wodoodporne rękawice (np. do zmywania naczyń)
- Miejsca na ciele zabrudzone olejem należy dokładnie umyć mydłem
- Zużyty olej oraz filtr oleju należy w odpowiedni sposób zutylizować.

WSKAZÓWKA

- Zużyty olej należy w odpowiedni sposób zutylizować.
- Przed rozpoczęciem prac upewnij się, że obszar filtra oleju i jego pokrywy nie są pokryte kurzem, błotem lub innymi zanieczyszczeniami.

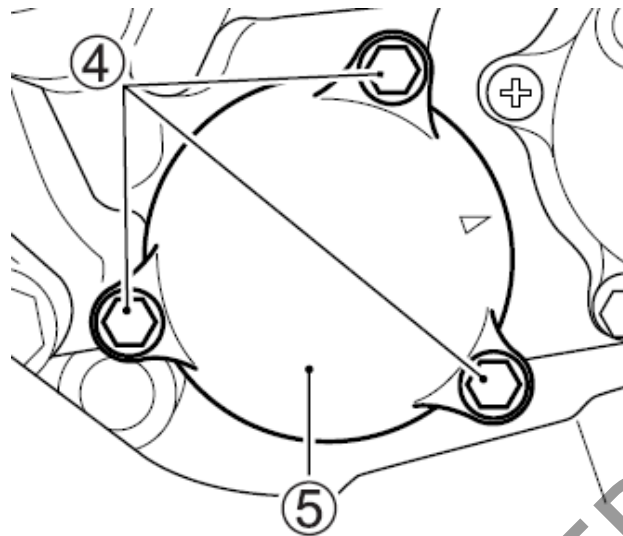

4. Przytrzymaj pokrywę filtra oleju i odkręć śruby (4) mocujące pokrywę (5).

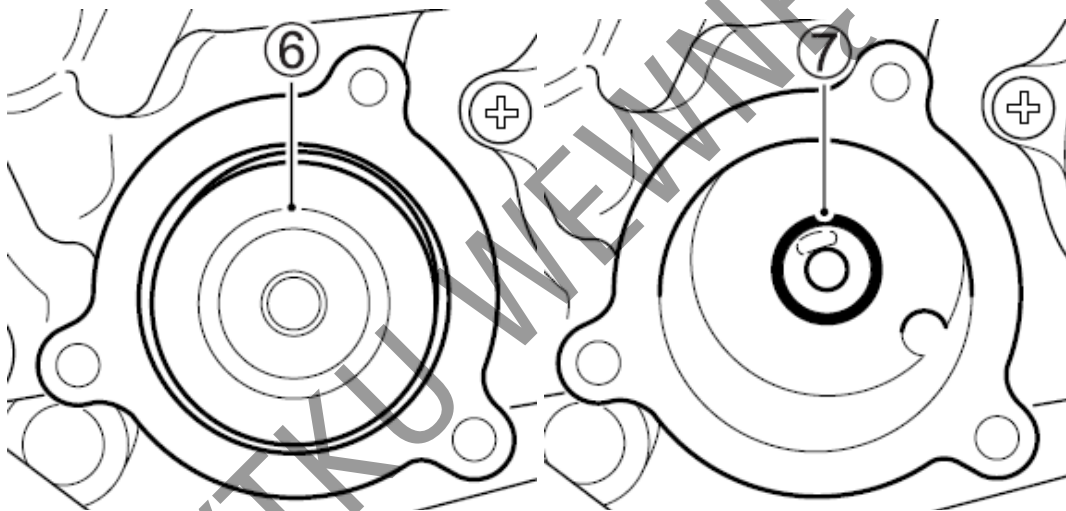

5. Wymień filtr oleju (6) oraz o-ring (7).

UWAGA

Zastosowanie filtra oleju o nieprawidłowej konstrukcji lub specyfikacji gwintu doprowadzić może do wycieków oleju i uszkodzenia silnika. Należy stosować wyłącznie oryginalny filtr oleju SUZUKI przewidziany do twojego motocykla.

UWAGA

Należy przestrzegać prawidłowej pozycji filtra. Niewłaściwe ustawienie filtra może doprowadzić do uszkodzenia silnika. Otwarty koniec filtra należy zamontować w stronę silnika.

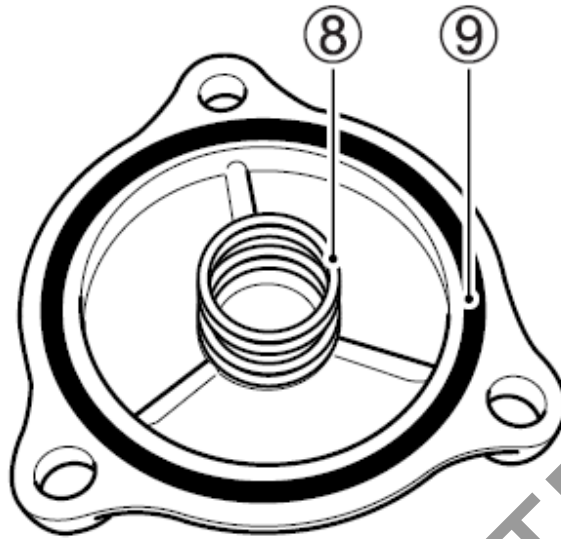

6. Przed montażem pokrywy filtra upewnij się, że sprężyna (8) oraz o-ring (9) zostały prawidłowo osadzone.

WSKAZÓWKA

Wraz z wymianą filtra oleju zakładaj zawsze nowy o-ring.

7. Przykręć ponownie pokrywę filtra oleju. Zachowaj ostrożność, by nie uszkodzić gwintów.
8. Wymień uszczelkę (3) na nową i dokręć śrubę spustową (2) z przewidzianym momentem. Wlej do silnika ok. 1300 ml nowego oleju.

Moment dokręcenia śruby spustowej: 23 Nm, (2,3 kGm)

WSKAZÓWKA

Przy wymianie samego oleju silnikowego będzie potrzebne około 1200 ml nowego oleju.

UWAGA

Stosowanie oleju niezgodnego z zaleceniami Suzuki doprowadzić może do uszkodzenia silnika. Używaj oleju silnikowego zgodnie z zaleceniami podanymi w rozdziale: „Zalecane rodzaje paliwa, oleju i płynu chłodzącego”

9. Zakręć korek wlewowy.
10. Uruchom silnik na około 3 minuty.
11. Zgodnie z odpowiednią procedurą sprawdź poziom oleju silnikowego.

WSKAZÓWKA

Sprawdź czy nie ma wycieków oleju w obrębie pokrywy filtra oleju.

Hamulce

Motocykl ten jest wyposażony z przodu i z tyłu w hamulce tarczowe. Niezawodnie funkcjonujące hamulce są główną przesłanką bezpiecznej jazdy. Nie wolno zapominać o regularnych kontrolach hamulców przeprowadzanych w/g zaleceń tej książki. Hamulce powinny być kontrolowane podczas przeglądów okresowych wykonywanych w autoryzowanym serwisie.

Układ hamulcowy

OSTRZEŻENIE

Zaniechanie kontroli lub obsługi układu hamulcowego zwiększa ryzyko wypadku. Sprawdź układ hamulcowy przed każdą jazdą zgodnie ze wskazówkami zawartymi w tabeli: „Sprawdzenie przed jazdą”. Postępuj zgodnie z grafikiem przeglądów.

Przed każdym wyjazdem należy sprawdzić następujące elementy układu hamulcowego:

- Skontrolować stan płynu hamulcowego w zbiorniczkach.
- Sprawdzić hamulce z przodu pod względem nieszczelności i wycieków.
- Sprawdzić przewód hamulcowy pod względem nieszczelności i popękań.
- Dźwignie hamulca powinny zawsze mieć właściwy skok i być w sposób pewny zamontowane.
- Sprawdzić zużycie klocków hamulcowych.

Kontrola przewodów hamulcowych

Skontroluj przewody hamulcowe i połączenia przewodów oraz szczelność układu. Przy stwierdzeniu jakiegokolwiek nieprawidłowości zwróć się do dealera Suzuki o wymianę przewodu na nowy.

Płyn hamulcowy

OSTRZEŻENIE

Płyn hamulcowy jest szkodliwy przy połknięciu i kontakcie ze skórą. Jeżeli zostanie połknięty nie wywoływać wymiotów. Należy wówczas jak najszybciej skomunikować się z lekarzem. W przypadku, gdy płyn hamulcowy dostanie się on na skórę lub do oczu, należy je wypłukać w dużej ilości wody. Zaleca się wówczas skorzystanie z opieki medycznej. Roztwór płynu hamulcowego jest szkodliwy dla zwierząt. Płyn należy trzymać z dala od dzieci i zwierząt.

OSTRZEŻENIE

Zastosowanie innego niż DOT4 płynu hamulcowego, lub płynu nalanego z nieszczelnego pojemnika może doprowadzić do uszkodzenia układu hamulcowego i wypadku. Wyczyść pokrywę zbiornika przed demontażem. Stosuj wyłącznie płyn hamulcowy DOT4 uzupełniany jedynie ze szczelnego pojemnika. Nigdy nie stosuj innego płynu i nie mieszaj innego płynu z DOT4.

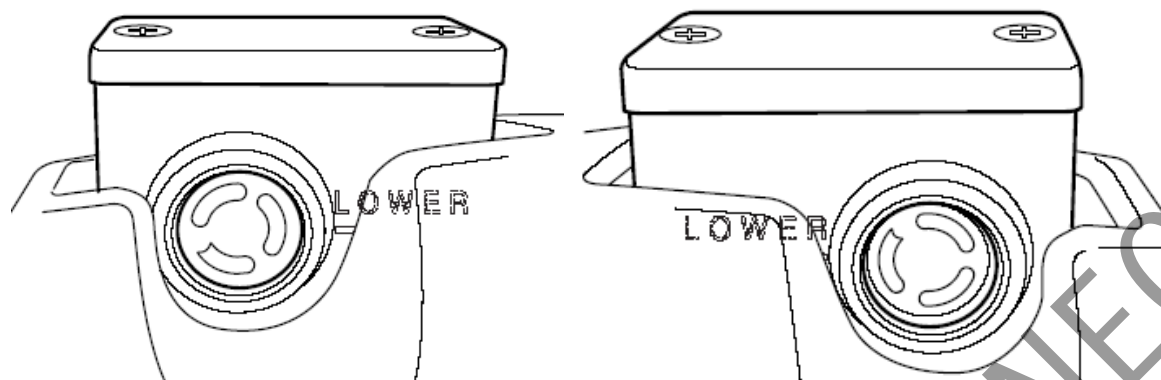

Kontroluj poziom płynu hamulcowego w obu zbiorniczkach: przednim i tylnym. Jeżeli poziom płynu hamulcowego w jednym ze zbiorniczków jest poniżej dolnego oznaczenia sprawdź stan zużycia klocków hamulcowych oraz szczelność układu hamulcowego.

OSTRZEŻENIE

Płyn hamulcowy w przewodach stopniowo wchłania wilgoć. Płyn hamulcowy zawierający wodę posiada niższą temperaturę wrzenia, a także powodować może korozję komponentów układu hamulcowego. Zagotowany płyn hamulcowy lub korozja układu hamulcowego prowadzić mogą do wypadku.

Aby zachować właściwie parametry układu hamulcowego wymieniaj płyn hamulcowy co 2 lata.

UWAGA

Rozlany płyn hamulcowy uszkodzić może elementy lakierowane i wykonane z tworzywa sztucznego. Należy unikać uzupełniania płynu hamulcowego w obrębie powierzchni lakierowanych lub części z tworzywa sztucznego. Rozlany płyn hamulcowy zetrzyj natychmiast.

Klocki hamulcowe

Kontroluj zużycie przednich i tylnych klocków hamulcowych. Sprawdź, czy okładziny cierne nie zużyły się do rowka oznaczającego dopuszczalne zużycie. Jeśli przednie lub tylne klocki zużyły się do linii limitu zużycia muszą być wymienione jako zestaw w autoryzowanym serwisie Suzuki.

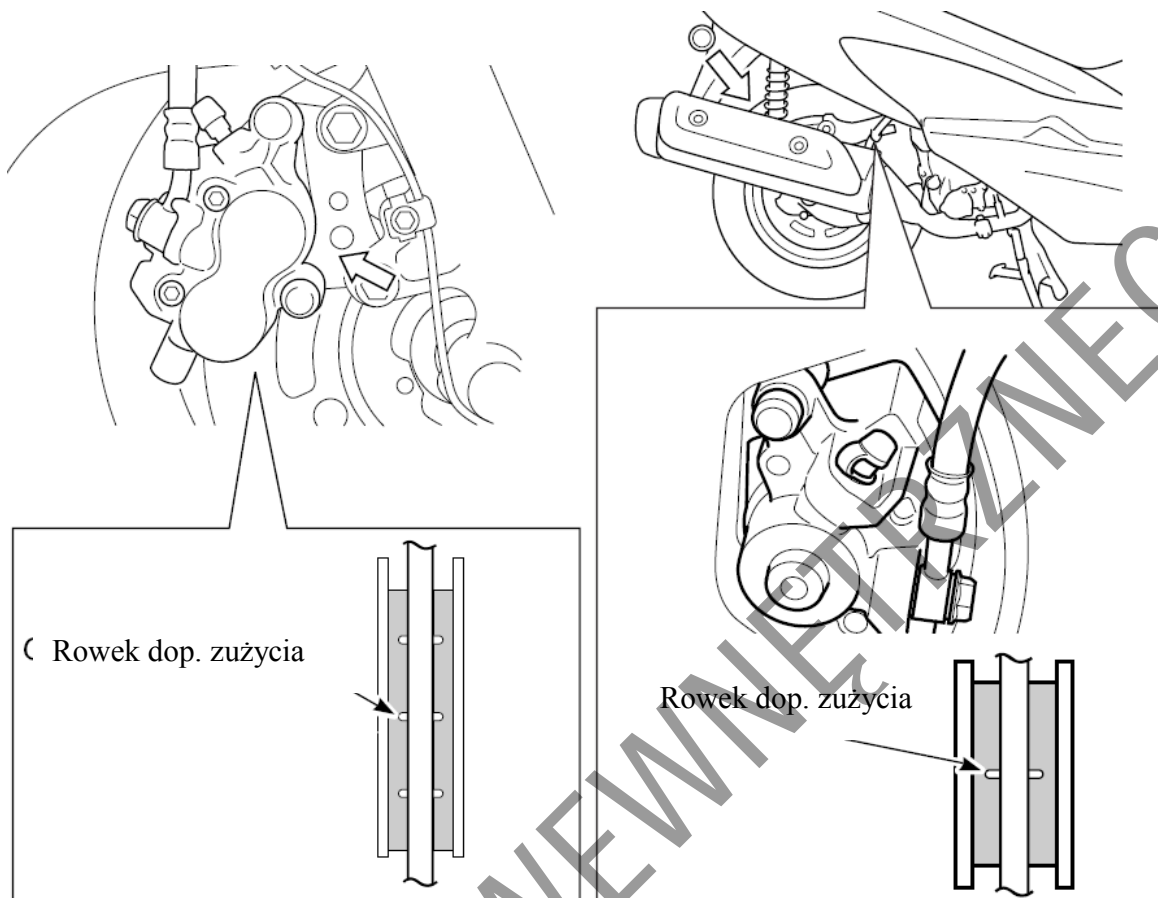

OSTRZEŻENIE

Zaniedbanie kontroli, obsługi lub wymiany klocków hamulcowych zgodnie z zaleceniem zwiększy ryzyko wypadku. Zlecaj wymianę klocków hamulcowych autoryzowanemu serwisowi. Pamiętaj o regularnej, przeprowadzanej wg zaleceń kontroli i obsłudze klocków hamulcowych.

OSTRZEŻENIE

Jeśli rozpoczynasz jazdę motocyklem po naprawie układu hamulcowego lub wymianie klocków hamulcowych bez kilkukrotnego naciśnięcia dźwigni hamulca, jego działanie może być mało skuteczne i doprowadzić do wypadku. Po naprawie układu hamulcowego lub wymianie klocków hamulcowych jazdę można rozpocząć dopiero po kilkukrotnym naciśnięciu dźwigni i pedału hamulca gwarantującym prawidłowe ułożenie się klocków względem tarczy hamulcowej. Zapewni to prawidłowy skok obydwu dźwigni hamulcowych i pewne działanie hamulców.

WSKAZÓWKA

Nie naciskaj dźwigni hamulca, jeżeli klocki hamulcowe nie są zamontowane. Ponowne wciśnięcie tłoczków jest wówczas trudne. Może również dojść do wycieku płynu hamulcowego.

OSTRZEŻENIE:

Wymiana pojedynczego klocka hamulcowego doprowadzi do nierównomiernego działania hamulca i może być powodem wypadku. Wymieniaj bezwzględnie klocki jako zestaw.

Opony

OSTRZEŻENIE

Zaniedbanie prawidłowego dotarcia opon może doprowadzić do poślizgu i utraty kontroli nad pojazdem, co w rezultacie grozi wypadkiem.

Na nowych oponach jeźdź z szczególną ostrożnością. Przeprowadź prawidłowe docieranie opon opisane w rozdziale „Docieranie i kontrola przed jazdą”. Unikaj podczas pierwszych 160 km gwałtownych przyspieszeń, hamowań i głębokiego pochylania się w zakrętach.

OSTRZEŻENIE

Nie przestrzeganie poniższych ostrzeżeń dotyczących opon może doprowadzić do wypadku. Opony w twoim motocyklu stanowią decydujący łącznik pomiędzy podłożem, a pojazdem. Postępuj zgodnie z poniższymi zaleceniami:

- **Kontroluj stan i ciśnienie opon; ustaw prawidłowe ciśnienie przed każdą jazdą.**
- **Nie przeciążaj motocykla**
- **Wymieniaj opony, kiedy osiągną granice zużycia, zauważysz uszkodzenia takie jak przecięcia lub pęknięcia.**
- **Używaj rozmiaru i typu opon zgodnie ze specyfikacją zawartą w niniejszej instrukcji.**
- **Po założeniu nowej opony zleć zawsze wyważenie koła.**
- **Przeczytaj uważnie tę część instrukcji.**

W trakcie przeglądów okresowych kontroluj ciśnienie powietrza w ogumieniu oraz stan bieżników. Dla pewnego bezpieczeństwa i przedłużenia okresu eksploatacji opon ich ciśnienie należy kontrolować częściej.

Ciśnienie powietrza

Należy zawsze dbać o prawidłowe ciśnienie w oponach. Niewystarczające ciśnienie w oponach nie tylko przyspiesza ich zużycie, ale także pogarsza stabilność motocykla.

Zbyt niskie ciśnienie opon wpływa negatywnie na właściwości jezdne, szczególnie na zakrętach, jak również na trwałość ogumienia.

Zbyt wysokie ciśnienie powietrza w oponie sprawia, iż tylko część bieżnika styka się z podłożem i zarazem zmniejsza się przyczepność pojazdów. Ponadto opona zużywa się nieprawidłowo.

Ciśnienie należy kontrolować przy zimnej oponie. Ciśnienie w oponach należy do codziennej obsługi i powinno być kontrolowane przed każdą jazdą. Poniżej podano zalecane ciśnienie w zimnych oponach.

Opony	Obciążenie	Solo	Z pasażerem
Przód		2,00 kg/cm ² 200 kPa	2,00 kg/cm ² 200 kPa
Tył		2,25 kg/cm ² 225 kPa	2,80 kg/cm ² 280 kPa

Typ i stan opon

Właściwy typ opon oraz ich dobry stan wpływają na właściwości jezdne motocykla. Zużyte opony są podatniejsze na uszkodzenia i stwarzać mogą zagrożenie utraty kontroli nad pojazdem. Zużycie bieżnika wpływa także na pogorszenie prowadzenia się motocykla.

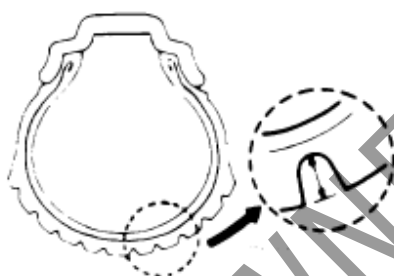

Stan ogumienia należy sprawdzać każdego dnia przed jazdą. W przypadku, gdy widoczne są zewnętrzne zmiany stanu opon tj. rysy, pęknięcia lub głębokość bieżnika jest mniejsza niż 1.6 mm dla przedniej opony i 2.0 mm dla opony tylnej, należy niezwłocznie wymienić odpowiednią oponę.

WSKAZÓWKA

Wyznaczniki zużycia opony wejść w kontakt z podłożem przed osiągnięciem dopuszczalnego zużycia.

Przy wymianie opony należy stosować się do typu i rozmiaru podanego poniżej. Zastosowanie opony innego typu lub rozmiaru doprowadzić może do pogorszenia własności jezdnych motocykla i do utraty panowania nad pojazdem.

	Przód	Tył
Rozmiar	110/90-13MC (55P lub 56P)	130/70-12 (62P)
Producent	IRC MB99 lub MICHELIN CITY GRIP (EU) lub DUNLOP SCOOTMART G (EU)	IRC MB99 lub MICHELIN CITY GRIP (EU) lub DUNLOP SCOOTMART G (EU)

WSKAZÓWKA

Upewnij się, że na przednim i tylnym kole założone są opony tego samego producenta. Nie mieszaj opon IRC, MICHELIN i DUNLOP.

Po każdej naprawie czy też wymianie opony należy wyważyć koło. Właściwe wyważenie koła ma bardzo duże znaczenie. Przy źle wyważonym kole kontakt opony z powierzchnią drogi nie jest stabilny, następuje również szybsze zużycie opony.

OSTRZEŻENIE

Nieprzestrzeganie poniższej instrukcji doprowadzić może do wypadku spowodowanego uszkodzeniem opony. Opony bezdętkowe wymagają innego rodzaju napraw niż opony dętkowe.

- Stopka opony i felga muszą przylegać do siebie z zachowaniem szczelności. Uszkodzenie stopki opony lub wewnętrznej powierzchni felgi powoduje nieszczelność. Przy ściąganiu lub nakładaniu opony należy więc zachować szczególną ostrożność. W celu uniknięcia uszkodzeń należy używać specjalnych dźwigni do montażu opon i ochraniaczy na felgi lub specjalnych maszyn do montażu opon.
- Uszkodzenia opon bezdętkowych są w ten sposób naprawiane, że oponę ściąga się i wewnątrz nakłada się łatę.
- Po założeniu naprawionej opony należy, przez co najmniej następne 24 godziny nie jeździć szybciej niż 80 km/h. Unika się w ten sposób nadmiernego nagrzania się opony, co mogłoby doprowadzić do ponownego naruszenia naprawianego miejsca i w następstwie do spadku ciśnienia w oponie
- Motocykl z naprawianą oponą nie powinien przekraczać prędkości 130 km/h, gdyż może spowodować to efekt opisany powyżej
- Oponę należy wymienić, jeśli jest uszkodzona powierzchnia nośna lub uszkodzenie profilu opony jest większe niż 6 mm. Tego typu usterki nie dają się naprawić w sposób wystarczający lub nie zapewniają należytego bezpieczeństwa.

OSTRZEŻENIE

Użycie źle naprawionej, zainstalowanej lub wyważonej opony może przyczynić się do utraty kontroli nad motocyklem i nadmiernego zużycia opony.

- W wypadku naprawy, wymiany opony czy też wyważania koła Suzuki zaleca, aby prace te zostały wykonane przez autoryzowany serwis Suzuki, którego pracownicy dysponują specjalistycznym sprzętem i doświadczeniem
- Muszą być zawsze montowane zgodnie z kierunkiem wskazanym przez strzałkę na powłoce opony

Wyłącznik zapłonu przy nóżce bocznej

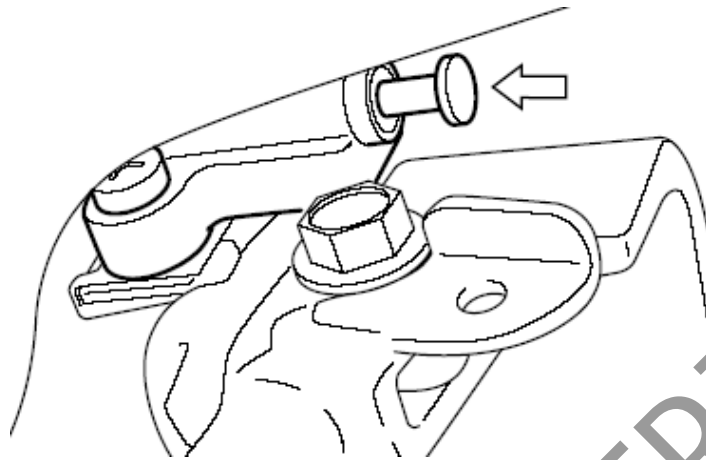

Sprawdź prawidłowe funkcjonowanie wyłącznika w sposób następujący:

1. Usiądź w normalnej pozycji do jazdy na motocyklu ze złożonym podnóżkiem.
2. Włącz pierwszy bieg, przytrzymaj dźwignię sprzęgła w pozycji wysprzęglonej i uruchom silnik.
3. W stanie wysprzęglonym wystaw nóżkę boczną, jak do podparcia.

Jeżeli silnik przy rozłożonej nóżce gaśnie to znaczy, że wyłącznik blokady nóżki bocznej funkcjonuje w sposób prawidłowy. Dalsza praca silnika świadczy o nieprawidłowym działaniu opisywanego wyłącznika. W takiej sytuacji należy zwrócić się do serwisu Suzuki, bądź wyszkolonego mechanika w celu usunięcia usterki.

OSTRZEŻENIE

Nieprawidłowe działanie wyłącznika przy nóżce bocznej grozi ruszeniem motocyklem z rozłożoną nóżką boczną. Może to zakłócić kierowanie motocyklem i doprowadzić podczas skręty w lewo do utraty panowania nad pojazdem.

Przed jazdą sprawdź działanie wyłącznika blokady zapłonu nóżki bocznej. Przed ruszeniem sprawdź, czy nóżka boczna została całkowicie złożona.

Wymiana żarówek

Moc każdej żarówki jest ściśle określona. Wymiana przepalonej żarówki na podobną (lecz nie taką samą) jest niewskazana. Stosowane żarówki muszą odpowiadać przepisom. Zastosowanie mocniejszych żarówek może spowodować uszkodzenie instalacji elektrycznej. Poniżej zamieszczone zostało zestawienie żarówek stosowanych w Państwa motocyklu:

UWAGA:

Zastosowanie żarówek o nieprawidłowej mocy doprowadzić może do uszkodzenia instalacji elektrycznej motocykla lub do skrócenia okresu użytkowania żarówki. Zawsze stosuj żarówki zgodne ze specyfikacją.

Reflektor	12 V 55 W (H7)x 2
Światło tylne / hamowania	12 V 21/5 W x 2
Światło kierunkowskazów przednich	12 V 21 W x 2
Światło kierunkowskazów tylnych	12 V 21 W x 2
Oświetlenie tablicy rejestracyjnej	12 V 5 W
Światło pozycyjne	12 V 5 W x 2
Oświetlenie bagażnika	12 V 3,4 W

Reflektor / Kierunkowskazy przednie / Światło pozycyjne

Przy wymianie żarówek reflektora, kierunkowskazów przednich i światła pozycyjnego należy postępować w następujący sposób.

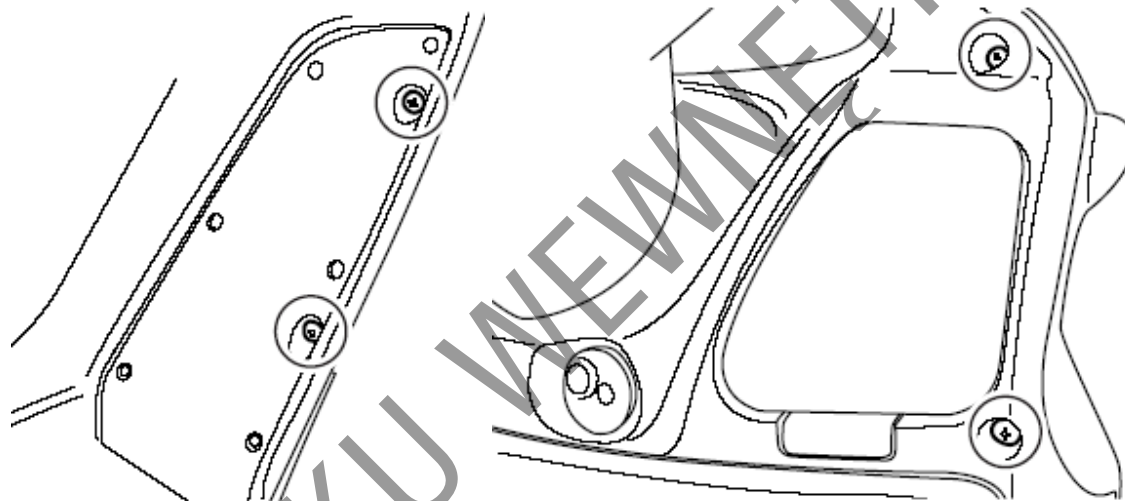

1. Odkręć śruby i odpiąć spinki z prawej i lewej strony.

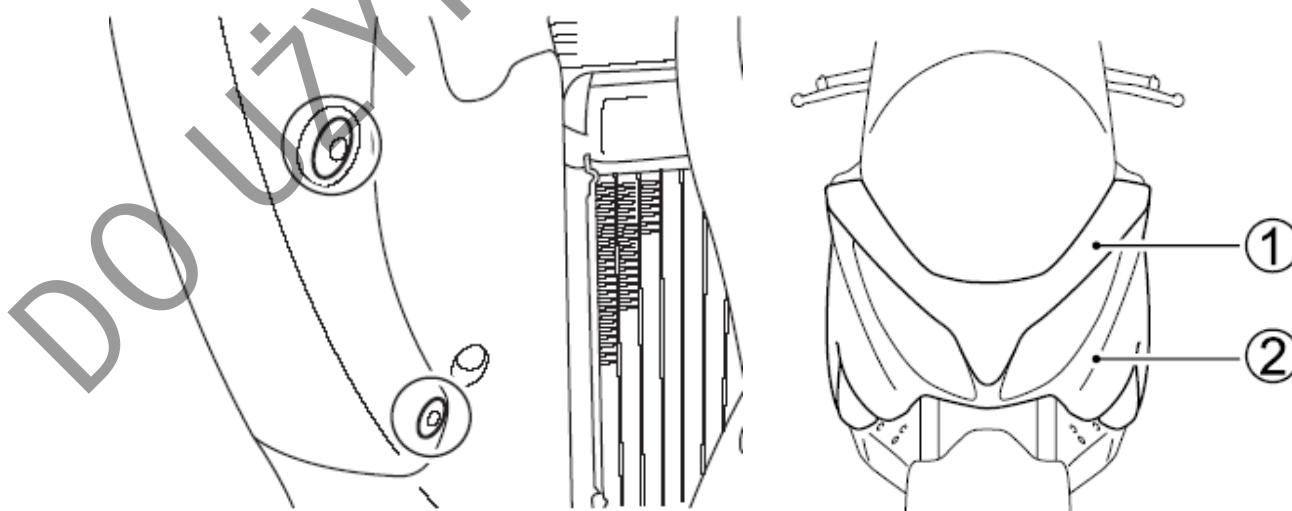

2. Zdemontuj osłonę przednią (1).
3. Zespół reflektora zdemontuj wraz z przednią osłoną nóg (2).

Reflektor

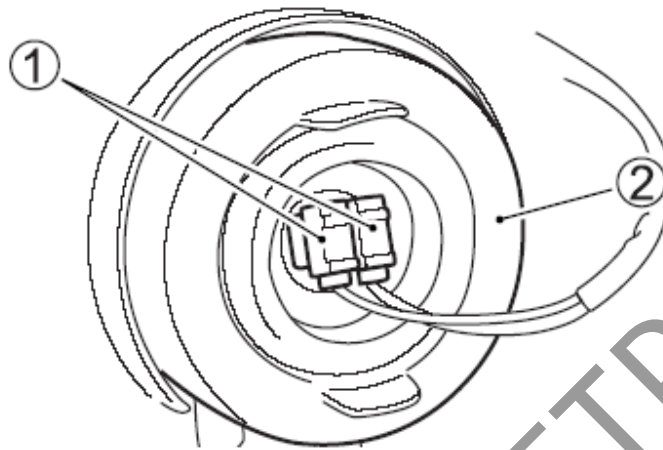

1. Rozłącz kostkę (1) z żarówką.
2. Zdejmij gumowy kaptur (2).

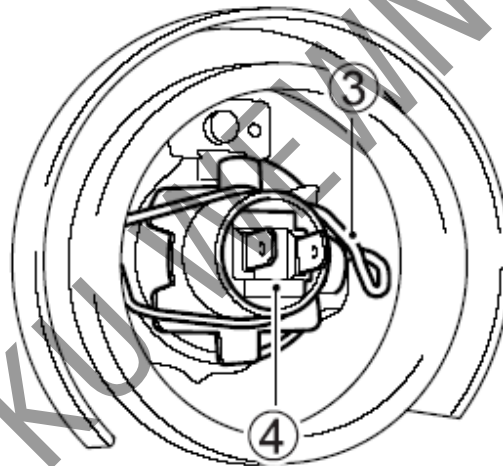

3. Odepnij zaczepek żarówki (3) i wyciągnij żarówkę (4).
4. Zamontuj nową żarówkę.
5. Montaż należy przeprowadzić w odwrotnej kolejności.

UWAGA

Kontakt tłustych rąk z bańką żarówki może uszkodzić żarówkę i skrócić jej okres działania. Podczas wymiany żarówki zachowaj ostrożność i nie dotykaj klosza żarówki. Żarówkę złap za pośrednictwem czystej szmatki.

Ustawienie promienia reflektora

W razie konieczności, promień reflektora może zostać ustawiony w pionie.

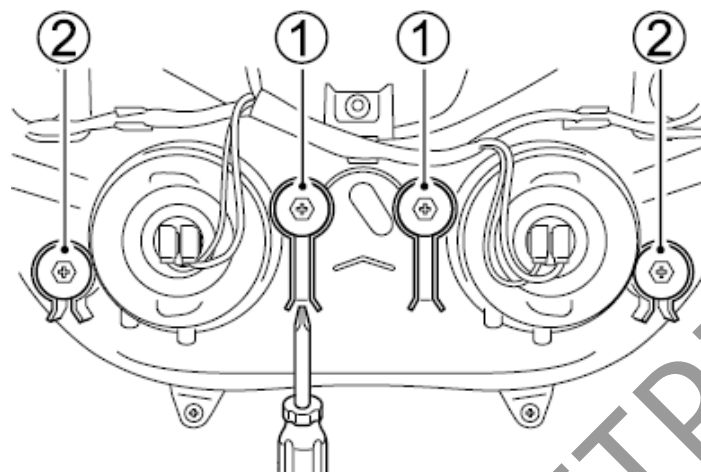

Aby ustawić wysokość świecenia reflektora śrubę regulacyjną (1) obracać zgodnie lub przeciwnie do ruchu wskazówek zegara.

Ustawienie poziome

Śrubę regulacyjną (1) wkręcaj lub wykręcaj w zależności od potrzeb.

Ustawienie pionowe

Następuje za pośrednictwem śruby regulacyjnej (2). Wkręcaj lub wykręcaj w zależności od potrzeb.

Kierunkowskaz przedni

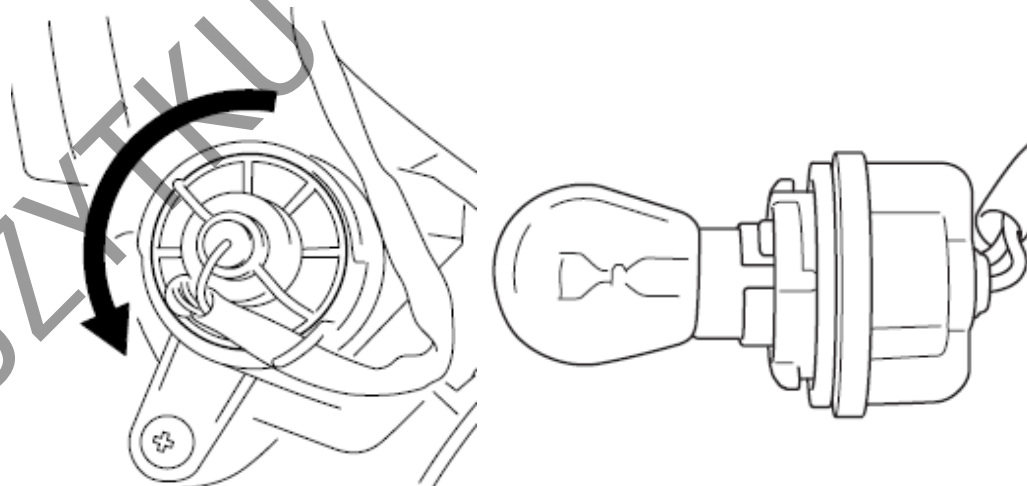

Przekręć obudowę w kierunku przeciwnym do ruchu wskazówek zegara i wyjmij ją. Żarówkę wciśnij, przekręć w lewo i wyciągnij.

Światło pozycyjne

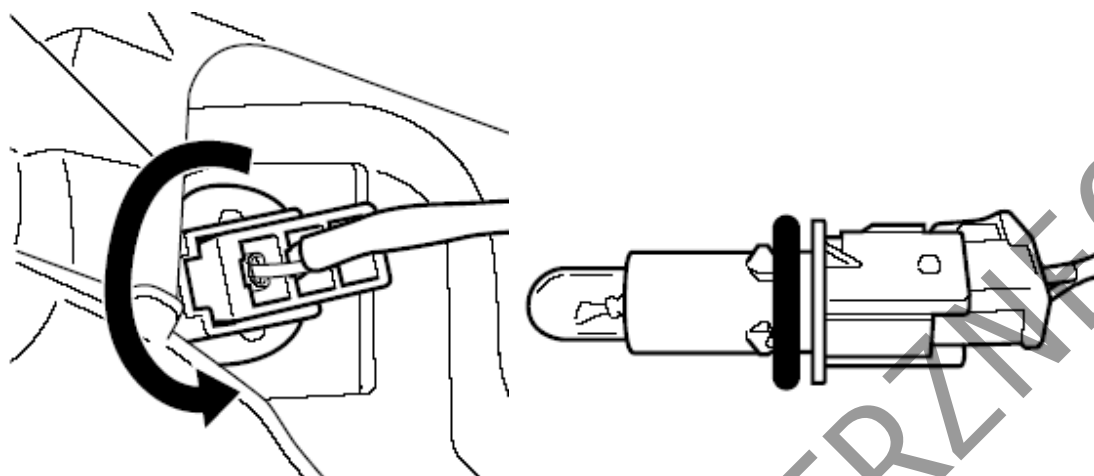

1. Przekręć obudowę w kierunku przeciwnym do ruchu wskazówek zegara i wyjmij ją.
2. Żarówkę wyciągnij z obudowy.

Światło tylne / hamowania, kierunkowskazów tylnych oraz oświetlenie bagażnika

W celu wymiany żarówek światła tylnego hamowania, kierunkowskazów tylnych oraz oświetlenia bagażnika postępuj zgodnie z następującą procedurą:



1. Zdemontuj dolną osłonę ramy (1).
2. Odepnij spinki.

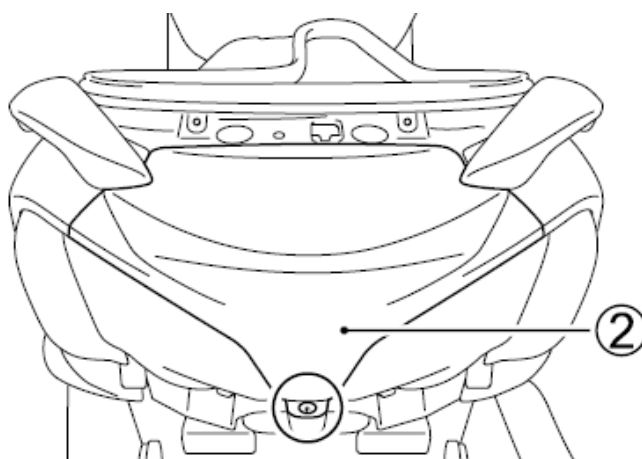

3. Odkręć śrubę, a następnie zdemontuj środkową osłonę ramy (2).

Światło tylne / hamowania, Kierunkowskaz tylny

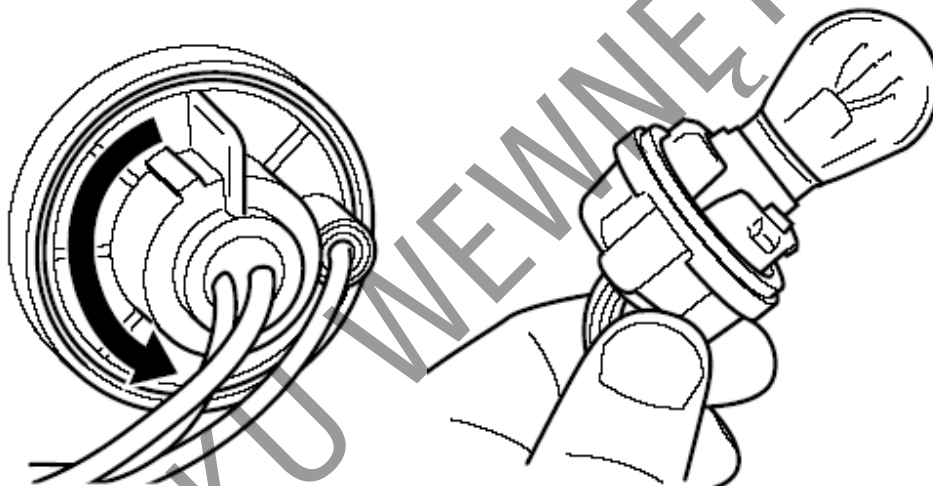

1. Przekręć obudowę w kierunku przeciwnym do ruchu wskazówek zegara i wyjmij ją.
2. Żarówkę wciśnij, przekręć w lewo i wyciągnij.
3. Aby zamontować nową żarówkę należy ją wcisnąć i przekręcić wciśniętą w prawo.

Oświetlenie bagażnika

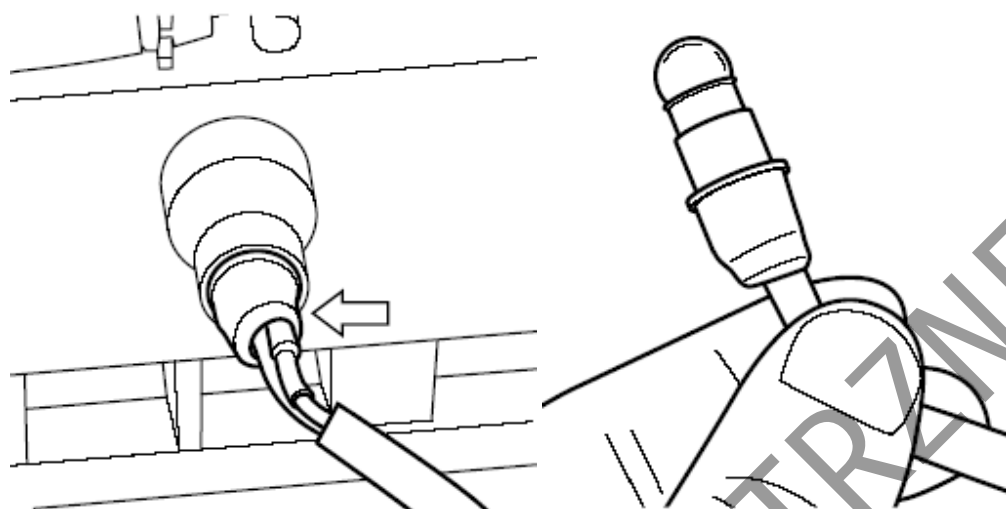

1. Wyciągnij oprawkę żarówki.
2. Naciśnij żarówkę, przekręć w lewo i wyciągnij.

Oświetlenie tablicy rejestracyjnej

Wymiana żarówki przebiega następująco:



1. Klosz lampy oświetlania tablicy przekręć w kierunku przeciwnym do ruchu wskazówek zegara i zdejmij.
2. Żarówkę wyjmij z oprawy.

Bezpieczniki

Jeśli jakiś komponent elektryczny w twoim motocyklu przestanie działać, jako pierwszą rzecz skontroluj czy nie przepalił się bezpiecznik. Obwody elektryczne motocykla zabezpieczone są przed przeciążeniem bezpiecznikami.

Jeśli stwierdzisz przepalony bezpiecznik, to przed jego wymianą należy skontrolować i usunąć przyczynę przepalenia. W kwestii kontroli i naprawy instalacji elektrycznej skonsultuj się ze swoim dealerem Suzuki.

OSTRZEŻENIE:

Zastosowanie bezpiecznika o niewłaściwym amperarzu, aluminiowej folii w jego zastępstwie lub drutu zamiast bezpiecznika może poważnie uszkodzić instalację elektryczną motocykla i doprowadzić do pożaru.

Przepalony bezpiecznik zastępuj identycznym. Ponowne przepalenie bezpiecznika krótko po wymianie świadczyć może o nieusunięciu przyczyny zwarcia. Skonsultuj się natychmiast z autoryzowanym serwisem Suzuki.

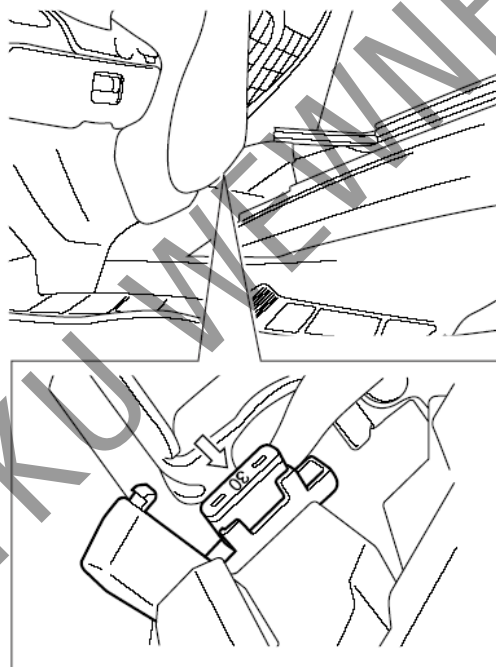

Dwa zapasowe bezpieczniki 30A umieszczone są pod siedziskiem.

UH200

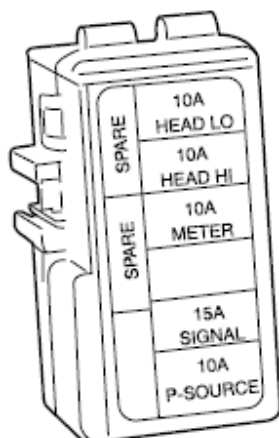

UH125A/200A

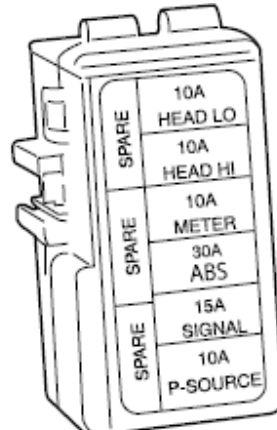

Bezpieczniki umieszczone są pod pokrywą serwisową. Dostęp do nich opisany jest w rozdziale o świecy zapłonowej.

- UH200: dwa zapasowe bezpieczniki (10A i 15A) znajdują się w skrzynce bezpieczników.
- UH125A/200A: trzy zapasowe bezpieczniki (10A, 15A, 30A) znajdują się w skrzynce bezpieczników

Lista bezpieczników

Bezpiecznik	Zakres działania
30A MAIN	Wszystkie obwody elektryczne
10A HEAD-HI	Światło drogowe i prędkościomierz
10A HEAD-LO	Światło mijania
10A METER	Przełączniki główny i rozrusznika, prędkościomierz, oświetlenie bagażnika
10A IGNITION	Sonda lambda, silnik wentylatora, przełączniki nóżki bocznej, przełącznik światła stop, pompa paliwa, wtryskiwacz, cewka zapłonowa
15A SIGNAL	Prędkościomierz, światła kierunkowskazów, pozycyjne, tylne, „stop”, oświetlenie tablicy rejestracyjnej, sygnał dźwiękowy
10A P-SOURCE	Terminal zewnętrzny
30A ABS	UH125A/200A: sterownik ABS

Katalizator

Celem stosowania katalizatora jest zmniejszenie emisji substancji toksycznych z układu wydechowego motocykla. Zabronione jest stosowanie benzyny ołowiowej przy układzie wydechowym wyposażonym w katalizator. Ołów uszkodzi czynne składniki katalizatora zmniejszające emisję.

Katalizator jest tak zaprojektowany, by przy stosowaniu benzyny bezołowiowej, w normalnych warunkach użytkowania wystarczał na całe życie motocykla. Katalizator nie wymaga specjalnej obsługi. Jednakże istotne jest dla prawidłowego działania katalizatora utrzymywanie silnika w dobrej kondycji. Wypadanie zapłonów nieprawidłowo wyregulowanego silnika doprowadzić może do przegrzania katalizatora, a zarazem do zniszczenia zarówno jego, jak i innych komponentów motocykla.

UWAGA:

Nieprawidłowa obsługa motocykla może doprowadzić do uszkodzenia katalizatora lub innych komponentów.

Aby uniknąć uszkodzenia katalizatora lub powiązanych podzespołów przestrzegaj poniższych ostrzeżeń:

- Utrzymuj silnik w dobrym stanie technicznym.
- W przypadku usterki silnika, zwłaszcza polegającej na wypadaniu zapłonu lub utracie mocy zatrzymaj się i wyłącz silnik. Usuń usterkę niezwłocznie.
- Nie wyłączaj silnika lub zapłonu, gdy bieg jest włączony, a motocykl porusza się.
- Nie próbuj uruchamiać silnika „na popych” lub zjeżdżając w dół.
- Nie uruchamiaj silnika z odłączonym przewodem wysokiego napięcia (jak podczas testów diagnostycznych).
- Nie pozostawiaj silnika na wolnych obrotów, jeśli są one nieprawidłowe lub silnik ma inną usterkę.
- Nie dopuszczaj do sytuacji jazdy z niemal całkowicie opróżnionym zbiornikiem paliwa.

OSTRZEŻENIE

Jeśli operujesz motocyklem w obszarze substancji łatwopalnych, takich jak sucha trawa lub liście – mogą one zetknąć się z katalizatorem lub gorącym wydechem. To może wznieść pożar.

Unikaj parkowania lub przemieszczania motocykla po miejscach ułatwionego kontaktu z łatwopalnym podłożem.

Złącze diagnostyczne

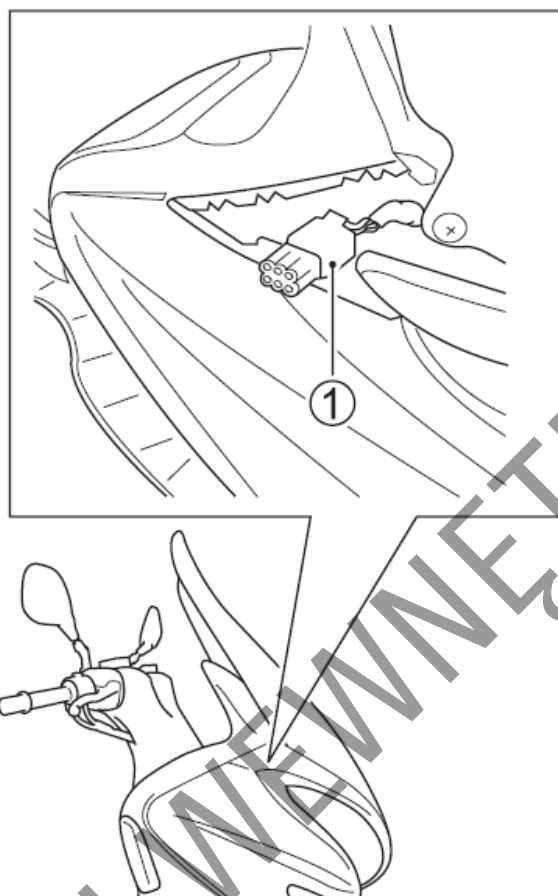

Złącze diagnostyczne umieszczone zostało pod przednią osłoną (1).

WSKAZÓWKA

Złącze diagnostyczne wykorzystywane jest przez autoryzowany serwis Suzuki.

Usterki i ich usuwanie

<i>Kontrola układu zasilania</i>	87
<i>Kontrola układu zapłonowego</i>	87
<i>Gaśnięcie silnika</i>	87

DO UŻYTKU WEWNĘTRZNEGO

Usterki i ich usuwanie

Rozdział ten opisuje metody sprawdzenia pojazdu pod kątem wystąpienia prostych usterek.

UWAGA

Samodzielne diagnozowanie i usuwanie usterek niezgodne z procedurami opisanymi w powyższej sekcji może doprowadzić do uszkodzenia motocykla zamiast do usunięcia usterki. Taka szkoda nie będzie objęta gwarancją.

W przypadku jakichkolwiek wątpliwości, co do metody postępowania czy też diagnozowania usterki, należy niezwłocznie skontaktować się z autoryzowanym serwisem lub dealerm Suzuki.

W przypadku, gdy nie będzie można uruchomić silnika, należy zastosować następującą procedurę w celu określenia przyczyny:

Kontrola układu zasilania

Jeżeli zapali się kontrolka oznaczająca usterkę układu wtryskowego, zwróć się niezwłocznie do autoryzowanego serwisu Suzuki. Sprawdź w rozdziale „Zestaw zegarów” znaczenie komunikatu dotyczącego układu wtryskowego.

Kontrola układu zapłonowego

1. Wykręć świecę zapłonową i połącz ją z „fajką”.
2. Świecę zapłonową trzymaj mocno przyciśniętą do silnika i jednocześnie przekręć stacyjkę do pozycji „ON”, wyłącznik silnika przestaw do pozycji ON. Jeżeli układ zapłonowy właściwie funkcjonuje, to podczas rozruchu między elektrodami przeskoczy niebieska iskra.
3. Jeżeli iskra nie pojawia się należy wyczyścić świecę lub wymienić na nową.
4. Jeżeli iskra nie pojawi się należy skontaktować się z autoryzowanym warsztatem Suzuki.

OSTRZEŻENIE

Nieprawidłowe przeprowadzenie tego testu stwarza zagrożenie. Jeśli nie jesteś pewien procedury, możesz zostać porażony prądem.

Jeśli nie jesteś pewien jak przeprowadzić w/w test, masz chore serce, założony rozrusznik serca zwróć się po pomoc do serwisu Suzuki lub doświadczonego mechanika. Nie trzymaj świecy zbyt blisko otworu głowicy cylindra podczas wykonywania testu.

Gaśnięcie silnika

1. Sprawdź stan paliwa w zbiorniku.
2. Jeśli zapaliła się kontrolka wtrysku paliwa wskazując problemy w układzie zasilania zwróć się do autoryzowanego serwisu po pomoc. Sprawdź w rozdziale „Zestaw zegarów” wyjaśnienie działania kontrolki.
3. Skontroluj układ zapłonowy pod kątem prawidłowej iskry na elektrodach świecy zapłonowej.
4. Sprawdź prędkość obrotową silnika na biegu jałowym. Powinna ona wynosić 1600 – 1800 obr/min.

Przechowywanie i czyszczenie motocykla

<i>Przechowywanie motocykla</i>	89
<i>Przygotowanie do jazdy po dłuższym postoju</i>	89
<i>Zapobieganie korozji</i>	90
<i>Czyszczenie motocykla</i>	90
<i>Kontrola po czyszczeniu</i>	92

DO UŻYTKU WEWNĘTRZNEGO

Przechowywanie motocykla

Jeżeli motocykl przez dłuższy czas nie będzie używany np. w okresie zimy lub z innych powodów, to należy go do tego w sposób szczególny przygotować. Ponieważ wymaga to zastosowania specjalnych środków, narzędzi, etc. zaleca się zwrócenie po pomoc do autoryzowanego serwisu Suzuki. Jeśli chcesz przygotować samodzielnie motocykl do dłuższego postoju należy postępować wg. podanych poniżej zasad:

Motocykl

- Wyczyść cały motocykl. Ustaw pojazd na centralnym podnóżku na płaskim, twardym podłożu, gdzie nie ma ryzyka przewrócenia się. Przekręć kierownicę do oporu w lewo i zablokuj ją. Wyjmij kluczyk ze stacyjki.

Paliwo

- Zbiornik paliwa napełnić po brzegi benzyną ze stabilizatorem rekomendowanym przez producenta w/w środka.
- Uruchom silnik na kilka minut, tak by paliwo ze stabilizatorem napełniło układ zasilania.

Akumulator

- Wymontuj akumulator z motocykla (zgodnie z rozdziałem „Akumulator”).
- Akumulator dokładnie wymyj łagodnym środkiem czyszczącym. Korozję - jeśli wystąpiła należy całkowicie usunąć z klem akumulatora i zacisków przy wiązce elektrycznej.
- Akumulator zmagazynuj w pomieszczeniu o dodatniej temperaturze.

Opony

- Opony napompuj do ich normalnego ciśnienia.

Części zewnętrzne

- Wszystkie części z tworzywa sztucznego i gumowe zakonserwuj środkiem do pielęgnacji gumy.
- Wszystkie nielakierowane części zakonserwuj środkiem antykorozyjnym.
- Powierzchnie lakierowane zakonserwuj środkami do pielęgnacji i polerowania lakierów samochodowych.

Obsługa podczas przechowywania

Raz w miesiącu należy doładowywać akumulator zgodnie ze specyfikacją. Standardowy prąd ładowania wynosi 0.9A x 5 h do 10 h.

Przygotowanie do jazdy po dłuższym postoju

- Umyj cały motocykl.
- Ponownie zamontuj akumulator.
- Nasmaruj zgodnie z instrukcją wszystkie miejsca, które tego wymagają.
- Sprawdź ciśnienie powietrza w oponach, tak jak opisano w rozdziale „Opony”.
- Przeprowadź wszystkie czynności zgodnie z rozdziałem „Kontrola przed jazdą”.
- Uruchom silnik zgodnie z zaleceniami instrukcji obsługi.

Zapobieganie korozji

Niezwykle ważne jest dbanie o motocykl i zabezpieczanie go przed korozją, tak, by z upływem lat nie pogarszał się jego wygląd.

Ważne informacje o korozji

Najczęstsze przyczyny korozji to:

- Nagromadzenie w miejscach ciężko dostępnych soli z drogi, zanieczyszczeń akumulujących wilgoć lub zabrudzenie chemikaliami.
- Odpryski, zarysowania lub inne uszkodzenia, które należałoby zabezpieczyć lub polakierować powstałe w wyniku drobnych uszkodzeń, uderzeń kamieni i żwiru.

Sól pochodząca z dróg, morskie powietrze, zanieczyszczenia przemysłowe i wysoka wilgotność są czynnikami powodującymi powstawanie korozji.

Jak zabezpieczać motocykl przed korozją?

- Myj motocykl regularnie, przynajmniej raz w miesiącu. Utrzymuj motocykl tak czysty i suchy jak to tylko możliwe.
- Czyść miejsca zabrudzone obcymi substancjami. Substancje takie jak sól z drogi, chemikalia, olej z drogi, substancje smoliste, żywice z drzew, odchody ptasie i opady przemysłowe mogą uszkodzić zewnętrzne powierzchnie motocykla. Należy je usuwać tak szybko, jak to tylko możliwe. Jeśli oczyszczenie z nich motocykla jest trudne, konieczne może się okazać zastosowanie dodatkowego środka czyszczącego. Przy jego zastosowaniu postępuj zgodnie z zaleceniami producenta środka.
- Naprawiaj uszkodzone miejsca jak najszybciej. Kontroluj uważnie powierzchnie lakierowane pod kątem uszkodzeń. Jeśli stwierdzisz odprysk lub rysę zabezpiecz ją natychmiast lakierem zaprawkowym. Jeśli uszkodzenie jest do gołej blachy, zwróć się do dealera Suzuki po pomoc.
- Motocykl przechowuj w suchym, dobrze wentylowanym pomieszczeniu. Jeśli myjesz motocykl często w garażu lub jeśli parkujesz często mokry motocykl w garażu, garaż może być zawilgocony. Wysoka wilgotność może przyspieszyć korozję. Mokry motocykl może korodować nawet w ogrzewanym garażu, jeśli jest tam niewystarczająca wentylacja.
- Przykryj motocykl. Wystawienie elementów lakierowanych, wykonanych z tworzywa i szyb osłon i zegarów na działanie południowego słońca może doprowadzić do odbarwień i zmatowień. Przykrycie motocykla wysokiej jakości, oddychającym pokrowcem zabezpieczy go przed działaniem szkodliwego promieniowania UV, jak również zmniejszy ilość kurzu i zanieczyszczeń z powietrza osiadających na pojeździe. Dealer Suzuki pomoże ci dobrać prawidłowy pokrowiec dla twojego motocykla.

Czyszczenie motocykla

Mycie motocykla

Podczas mycia motocykla postępuj wg poniższej procedury:

1. Usuń pod bieżącą wodą brud i błoto. Użyj miękkiej gąbki lub szczotki. Nie stosuj do mycia twardych przedmiotów, które mogłyby porysować lakier.
2. Umyj cały motocykl z użyciem łagodnego środka (detergentu) lub szamponu samochodowego i miękkiej gąbki lub szczotki. Pojazd obficie spłukuj wodą.

WSKAZÓWKA

Po jeździe po zasolonych ulicach lub wzdłuż wybrzeża morskiego umyj niezwłocznie motocykl zimną wodą. Użyj zimnej wody, gdyż ciepła wzmoże procesy korozyjne.

WSKAZÓWKA

Unikaj polewania i przepływu wody przez następujące elementy motocykla:

- * stacyjka
- * świece zapłonowe
- * korek wlewu paliwa
- * układ wtrysku paliwa
- * pompa hamulcowa
- * wlot układu chłodzenia CVT
- * gumowe osłony linki gazu

UWAGA:

Myjki wysokociśnieniowe takie jak na samoobsługowych myjniach mają wystarczające ciśnienie, by uszkodzić elementy motocykla. Ich wykorzystanie może doprowadzić do rdzy, korozji i przyspieszonego zużycia. Środki chemiczne do czyszczenia także niszczą elementy motocykla. Nie używaj myjek wysokociśnieniowych do czyszczenia motocykla. Nie stosuj chemicznych środków do czyszczenia części do korpusu przepustnicy i czujników układu wtryskowego.

3. Po całkowitym usunięciu brudu spłucz dokładnie motocykl.
4. Po spłukaniu wytrzyj motocykl wilgotną szmatką, a następnie zostaw w cieniu do wyschnięcia.
5. Sprawdź motocykl pod kątem uszkodzeń lakieru. W przypadku konieczności wykonania zaprawek postępuj następująco:
 - a) Uszkodzone miejsca dokładnie wyczyść i odtłuść (np. benzyną ekstrakcyjną).
 - b) Lakier zaprawkowy dobrze rozmieszaj i uszkodzone miejsce pomaluj małym pędzelkiem.
 - c) Lakier dobrze wysusz.

WSKAZÓWKA

Klosz reflektora może zaparować po myciu motocykla lub jeździe w deszczu. Po włączeniu światła klosz będzie stopniowo odparowywał, nabierając przejrzystości. Aby uniknąć rozładowania akumulatora odparowanie klosza reflektora wykonuj na uruchomionym silniku.

UWAGA:

Czyszczenie motocykla benzyną, alkoholem i innymi środkami lotnymi można doprowadzić do uszkodzenia jego części. Czyść motocykl przy użyciu miękkiej szmatki i ciepłej wody z łagodnym deterгентem.

Czyszczenie wyświetlacza prędkościomierza

Jeśli zaistnieje konieczność wyczyszczenia powierzchni wyświetlacza, przetrzyj go delikatnie wilgotną szmatką.

UWAGA

Mocne przecieranie wyświetlacza prędkościomierza suchą szmatką doprowadzić może do jego porysowania.

Do wyświetlacza stosuj jedynie miękką, wilgotną szmatkę.

Czyszczenie szyby osłony

Szybę tę należy czyścić miękką szmatką i ciepłą wodą z odrobiną odpowiedniego płynu.

Szybę porysowaną wypoleruj przy użyciu łagodnego środka do polerowania tworzyw sztucznych.

Zmatowiałą lub porysowaną, pogarszającą widoczność szybę należy wymienić na nową.

Wymieniając szybę zastosuj oryginalną szybę Suzuki.

Woskowanie motocykla

Po umyciu motocykla dobrze jest go nawoskować i wypolerować w celu ochrony lakieru

- Używaj tylko wosków i środków polerujących wysokiej jakości
- Przy woskowaniu i polerowaniu stosuj się do zaleceń producentów tych środków.

Specjalna troska o powierzchnie wykończone na matowo

Do powierzchni matowych nie stosuj środków polerujących lub wosków zawierających składniki polerujące. Zastosowanie środków polerujących zmieni wygląd powierzchni wykonanych jako matowe.

Usunięcie wosków trwałych z powierzchni matowych może być trudne.

Tarcie podczas jazdy, nadmierne polerowanie lub wycieranie powierzchni matowych może zmienić ich wygląd.

Kontrola po czyszczeniu

W celu zachowania długiej żywotności motocykla lub jego części należy go właściwie i regularnie smarować według zaleceń z rozdziału „Punkty smarowania”.

OSTRZEŻENIE

Jazda motocyklem z mokrymi hamulcami stwarza zagrożenie. Mokre hamulce mają obniżoną skuteczność i mogą być przyczyną wypadku.

Jazda motocyklem bezpośrednio po umyciu musi być bezwzględnie poprzedzona kontrolą hamulców. Jadąc powoli należy kilkakrotnie łagodnie uruchomić hamulce w celu wysuszenia tarcz.

Przed kolejnym użyciem motocykla postępuj zgodnie z instrukcjami zawartymi w rozdziale: „Kontrola przed jazdą”.



DANE TECHNICZNE MOTOCYKLA SUZUKI UH125A/200AL8	
WYMIARY I CIĘŻAR	
Długość całkowita	2055 mm
Szerokość całkowita	740 mm
Wysokość całkowita	1355 mm
Rozstaw kół	1465 mm
Prześwit	130 mm
Wysokość siedziska	735 mm
Masa motocykla gotowego do jazdy	UH125A: 162 kg
	UH200A: 164 kg

SILNIK	
Typ	4-suwowy, chłodzony cieczą, OHC
Ilość cylindrów	1
Średnica cylindra	UH125A: 57 mm; UH200A: 69.0 mm
Skok tłoka	UH125A: 48,8 mm; UH200A: 53,4 mm
Pojemność skokowa	UH125A: 125 cm ³ ; UH200A: 200 cm ³
Stopień sprężania	UH125A: 11,6:1; UH200A: 11.0 : 1
Układ zasilania	Wtrysk paliwa
Filtr powietrza	Wkład papierowy oraz piankowy
System rozruchu	Elektryczny
System smarowania	Smarowanie pod ciśnieniem

PEZENIESIENIE NAPĘDU	
Sprzęgło	Suche, automatyczne, typu odśrodkowego
Przekładnia	CVT
Przełożenie reduktora	Zmienne; UH125A: (2.829 – 0.744); UH200A: (2,419-0,787)
Przełożenie przekładni głównej	UH125A: 9,096 (44/16 x 43/13) UH200A: 8,038 (44/16 x 38/13)
Przeniesienie napędu	Paskiem klinowym

NADWOZIE	
Przednie zawieszenie	Widelec teleskopowy, sprężyny spiralne, tłumienie olejowe
Tylne zawieszenie	Wahacz wleczony, sprężyna spiralna, tłumienie olejowe
Skok przedniego zawieszenia	91.5 mm
Skok koła tylnego	83 mm
Kąt skrętu kierownicy	40° (w lewo i w prawo)
Kąt główki ramy	27°
Wyprzedzenie	93 mm
Promień zawracania	2.5 m.
Przedni hamulec	Tarczowy
Tylny hamulec	Tarczowy

Rozmiar opony przedniej	110/90 –13MC (55P lub 56P), bezdętkowa
Rozmiar opony tylnej	130/70 –12 (62P), bezdętkowa

WYPOSAŻENIE ELEKTRYCZNE	
Zapłon	Elektroniczny, tranzystorowy
Świeca zapłonowa	UH125/A: NGK CR7E; DENSO U22ESR-N UH200/A: NGK CR7EK; DENSO U22ETR
Akumulator	12V 28.8 kC (8Ah)/10 HR
Generator	3-fazowy generator prądu zmiennego
Bezpiecznik główny	30A
Bezpieczniki	UH200: 10/10/10/10/15A UH125A/200A: 10/10/10/10/15/10/30A
Reflektor	12V 55W (H7) x 2
Światło pozycyjne	12V 5W x 2
Światło tylne / hamowania	12V 21/5W x 2
Światła kierunkowskazów	12V 21W x 4
Oświetlenie tablicy rejestracyjnej	12V 5W
Oświetlenie bagażnika	12V 3,4W
Oświetlenie prędkościomierza	LED
Kontrolka temperatury cieczy chłodzącej	LED
Kontrolka układu wtryskowego	LED
Kontrolka kierunkowskazów	LED
Kontrolka świateł drogowych	LED
Kontrolka ABS (jeśli występuje)	LED
Kontrolka ekonomicznej jazdy	LED

POJEMNOŚCI	
Zbiornik paliwa wraz z rezerwą	10.5 l
Płyn chłodzący	1600 ml
Olej silnikowy bez zmiany filtra	1200 ml
ze zmianą filtra	1300 ml
po rozbiórce silnika	1500 ml
Olej w przekładni głównej - wymiana	90 ml
- po rozbiórce przekładni	100 ml

Wykonano na podstawie:
Suzuki owner's manual
UH125A/200AL8
SUZUKI MOTOR POLAND
Styczeń 2018

Indeks alfabetyczny

A

<i>Akumulator</i>	53
<i>Akcesoriów montaż</i>	6

B

<i>Bagażnik</i>	29
<i>Bagażnik przedni</i>	27
<i>Bezpieczniki</i>	83

D

<i>Dane techniczne</i>	93
<i>Docieranie</i>	40
<i>Dopuszczalne obciążenie</i>	7

F

<i>Filtr powietrza</i>	58
<i>Filtr wentylatora</i>	63

G

<i>Gaśnięcie silnika</i>	88
--------------------------	----

H

<i>Hamulce</i>	70
----------------	----

K

<i>Katalizator</i>	84
<i>Kluczyki</i>	14
<i>Kontrola przed jazdą</i>	41
<i>Kontrola układu zapłonowego</i>	88
<i>Kontrola układu zasilania</i>	88
<i>Kontrola wolnych obrotów</i>	62
<i>Korek wlewu paliwa</i>	26

L

<i>Lewy uchwyt kierownicy</i>	23
-------------------------------	----

M

<i>Modyfikacje</i>	7
<i>Mycie motocykla</i>	91

O

<i>Olej silnikowy</i>	36, 65
<i>Opony</i>	73

P

<i>Paliwo</i>	35
<i>Plan przeglądów</i>	49
<i>Płyn chłodzący</i>	37, 63
<i>Podnóżek centralny i nóżka boczna</i>	30
<i>Położenie numeru seryjnego</i>	9
<i>Prawy uchwyt kierownicy</i>	25
<i>Przechowywanie motocykla</i>	90
<i>Przygotowanie do jazdy po dłuższym postoju</i>	90
<i>Punkty smarowania</i>	52

R

<i>Reguły bezpiecznej jazdy</i>	43
<i>Regulacja linki gazu</i>	62
<i>Regulacja twardości tylnego zawieszenia</i>	31
<i>Rozmieszczenie elementów sterowania</i>	10
<i>Rozruch silnika</i>	44
<i>Ruszanie</i>	45

S

<i>Schówek przedni</i>	28
------------------------	----

Ś

<i>Świeca zapłonowa</i>	56
-------------------------	----

T

<i>Terminal prądowy</i>	32
-------------------------	----

U

<i>Usterki i ich usuwanie</i>	87
-------------------------------	----

W

<i>Włącznik zapłonu (stacyjka)</i>	14
<i>Wyłłącznik zapłonu przy nóżce bocznej</i>	76
<i>Wymiana oleju silnikowego i filtra</i>	66
<i>Wymiana żarówek</i>	76

Z

<i>Zapobieganie korozji</i>	91
<i>Zatrzymanie i parkowanie</i>	45
<i>Zestaw narzędzi</i>	52
<i>Zestaw zegarów</i>	16
<i>Złącze diagnostyczne</i>	86